

HYUNDAI
POWER PRODUCTS

HYUNDAI
POWER PRODUCTS

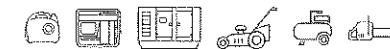

HYM43 / HYM43SP / HYM46SP / HYM50SP / HYM56SP

CORTACÉSPEDES

Manual del Usuario

Importado en España y Portugal por:
GRV POWER PRODUCTS, S.L.

Av. Àiguema, 8A
17771 Santa Llogaia d'Àiguema (Girona)
T: (+34) 972 673 836
www.grvpower.com

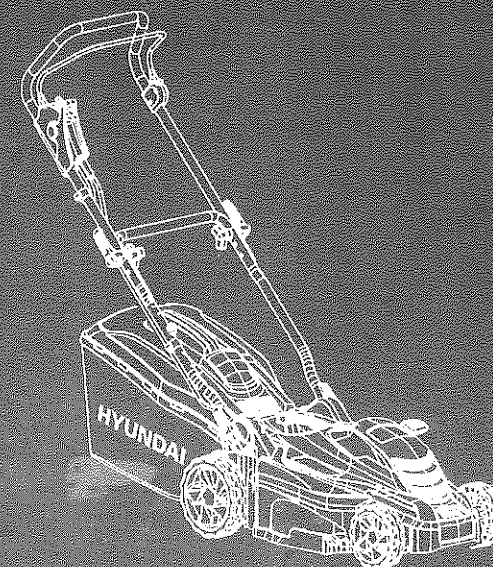

ES

DATOS TÉCNICOS:

	HYM43	HYM43SP	HYM46SP	HYM50SP	HYM56SP
Empuje	Propulsión manual	Autopropulsado	Autopropulsado	Autopropulsado	Autopropulsado
Motor	HY150	HY150	HY150	HY170	HY170
Potencia nominal del motor	2.6kW	2.6kw	2.6kw	2.8kw	2.8kw
Velocidad nominal del motor	2800min	2800min	2800min	2800min	2800min
Capacidad	150cm ³	150cm ³	150cm ³	175 cm ³	175 cm ³
Ajuste de altura	Ajuste central				
Alturas de corte	25-75mm Con 6 grados	25-75mm Con 6 grados	25-75mm Con 7 grados	25-75mm Con 7 grados	25-75mm Con 7 grados
Recogedor	Bolsa de nylon	Bolsa de nylon	Caja de plástico	Caja de plástico	Caja de plástico
Volumen del recogedor	55 L	55L	70L	70L	70L
Ancho de corte	410mm	410mm	460mm	508mm	550mm
Material de la cubierta	Acero	Acero	Acero	Acero	Acero
Dimensiones de la caja	690mm×515mm×40mm	690mm×515mm×50mm	815mm×575mm×530mm	865mm×575mm×530mm	945mm×610mm×530mm
Peso neto	28kg	29kg	34kg	39kg	39kg
Peso bruto	31kg	32kg	37kg	42kg	42kg

IMPORTANTE: Lea con atención los requisitos de seguridad incluidos en el manual del motor antes de la primera utilización del motor.

RESUMEN:

- 1/ DESCRIPCIÓN
- 2/ MONTAJE DEL RECOGEDOR DE CÉSPED
- 3/ MONTAJE DEL MANILLAR
- 4/ AJUSTE DE LA ALTURA DE CORTE
- 5/ PRECAUCIONES DE SEGURIDAD
- 6/ UTILIZACIÓN
- 7/ CAJA DE CAMBIOS
- 8/ REGLAS DE SEGURIDAD
- 9/ MANTENIMIENTO
- 10/ RESOLUCIÓN DE PROBLEMAS
- 11/ DESPIECE
- 12/ GARANTÍA

1-DESCRIPCIÓN

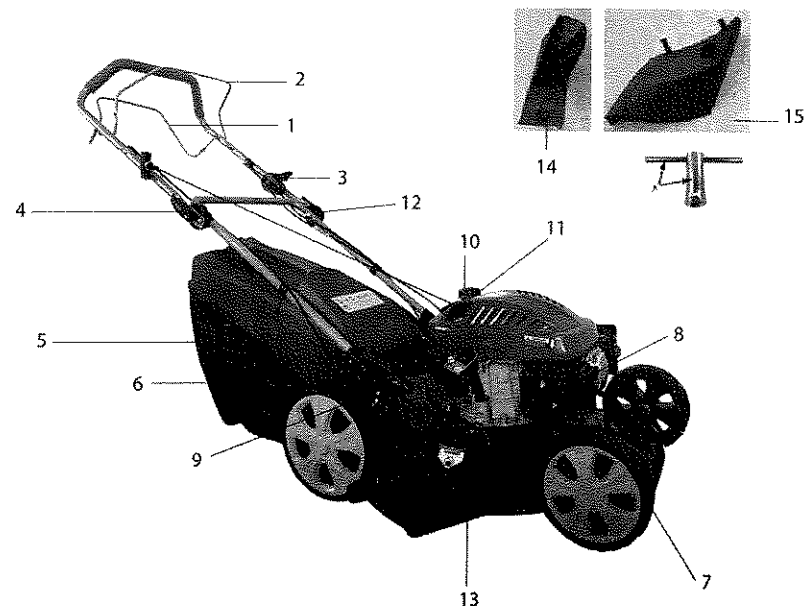

1. DESCRIPCIÓN DE LAS PARTES

- | | |
|--------------------------------------|------------------------|
| 1. Asas de control de autopropulsión | 9. Tapón del aceite |
| 2. Asas de control de freno | 10. Tapón del depósito |
| 3. Control de velocidad | 11. Manija de arranque |
| 4. Guía | 12. Palanca de bloqueo |
| 5. Recogedor | 13. Deflector |
| 6. Palanca de ajuste de altura | 14. Cufia de acolchado |
| 7. Cubierta | 15. Canal de descarga |
| 8. Bujía | |

2-MONTAJE DEL RECOGEDOR DE CÉSPED

- a) Coloque el marco metálico en el interior del recogedor de césped:

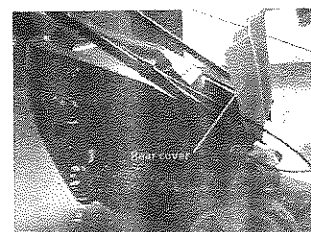

Fig 2A



Fig 2B

1. Para montar: Levante la tapa posterior y enganche el recogedor de césped en la parte trasera de la segadora (Fig. 2A, Fig. 2B)
2. Para retirar: agarre y levante la cubierta posterior, retire el colector de césped.

3-MONTAJE DEL MANILLAR

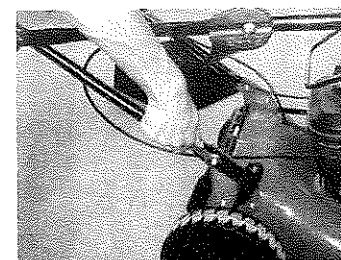

Fig 1a

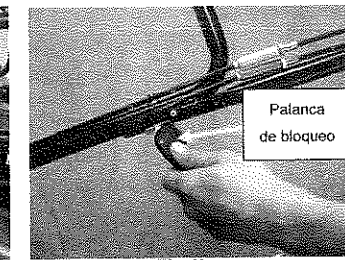

Fig 1b

Palanca
de bloqueo

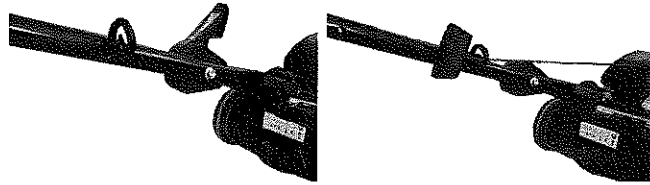
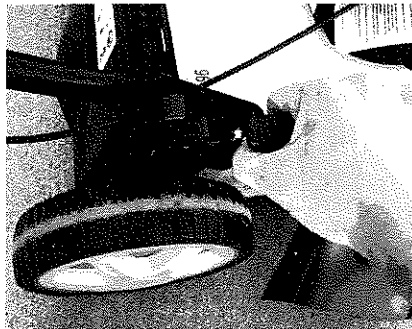

Fig. 1d)

1. Fijar las barras inferiores en el cuerpo de la unidad con una llave adecuada. (Fig. 1a)
2. Levante las dos palancas de bloqueo para soltar el manillar superior para el plegado. (Fig. 1b)
3. Cierre la palanca de bloqueo para bloquear el manillar en la posición de funcionamiento.
4. Ajuste la tensión girando la tuerca de fijación con la llave adecuada.
5. Ponga el arrancador de retroceso a la derecha de la empuñadura y fije el cable con el anillo de plástico.
6. Introduzca la cuerda de la manija del arrancador de retroceso en su guía. (Fig. 1d)

4-AJUSTE DE LA ALTURA DE CORTE



Aplique presión hacia el exterior para soltar la palanca del bastidor. Mueva la palanca hacia adelante o hacia atrás para ajustar la altura.

5-PRECAUCIONES DE SEGURIDAD

- a) Utilice siempre el cortacésped con el recogedor o el deflector en posición.
- b) Apague el motor antes de vaciar el recogedor o antes de cambiar la altura de corte.
- c) Mientras el motor esté en funcionamiento, no ponga nunca sus manos o pies bajo el cortacésped o bajo la zona de eyeccción de césped.
- d) Antes de cortar el césped, quite todos los objetos extraños del césped, ya que pueden ser arrojados por el cortacésped.



- e) Mantenga a los niños y otras personas y los animales domésticos, a una distancia segura cuando el cortacésped esté en uso.
- f) No levante nunca el cortacésped mientras arranca el motor.

6-UTILIZACIÓN

6.1- Antes de utilizar el equipo, lea detenidamente el libro de instrucciones del motor y suministre gasolina y aceite al motor.

PUESTA EN MARCHA DEL MOTOR:

Una vez se ha suministrado gasolina y aceite a la máquina, arranque el motor como se especifica a continuación:

1. Cuando arranque el motor en frío, gire la palanca del acelerador hasta a posición " " . Cuando arranque el motor en caliente, gire la palanca del acelerador hasta a posición " " .
2. Póngase de pie detrás de la unidad, sujete la palanca de control del freno y manténgala contra la manija superior como se muestra en la figura a continuación.
3. Sujete las asas de control de freno como se muestra en a figura y tire hacia arriba rápidamente. Recolóquelo lentamente a la guía después de que el motor arranque. Si suelta las asas de control de freno puede detener el motor y la cuchilla.

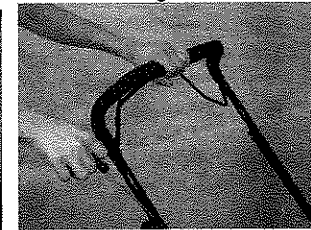
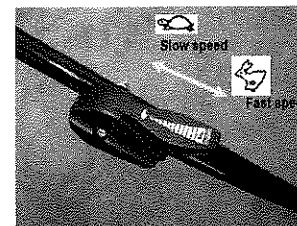

Las cuchillas entran en acción tan pronto como el motor entra en marcha. Mientras la máquina está funcionando sujete las asas de control del freno. El motor se detendrá tan pronto como se sueltan las asas de control del freno.

6.2 LA FUNCIÓN DE AUTOPROPULSIÓN (solo para tipos HYM43 & HYM46P & HYM50P)

Cuando sujete las asas de autopropulsión la máquina avanzará automáticamente. Durante el funcionamiento sujete fuertemente las asas con ambas manos.

6.3 PARAR EL MOTOR Y LA MÁQUINA

Suelte las asas de autopropulsión para detener el movimiento de la máquina hacia delante.

Suelte las asas de control de freno para detener el motor y la cuchilla, deteniendo así el cortacésped.

6.4 FUNCIÓN 3 IN 1 (Acolchado, descarga lateral, descarga trasera)

Se puede modificar la función de este cortacésped a partir de su función normal, en base a la finalidad de la aplicación:

De cortacésped con descarga trasera a:

1. Segadora de acolchado
2. Cortacésped de descarga lateral

Qué es el acolchado?

Cuando se acolcha, la hierba se corta en una sola pasada, luego se pica finamente i se devuelve al césped.

Tira como fertilizante natural.

Sugerencias para el acolchado:

- Corte regular máximo de 2cm para césped con una altura entre 4-6cm
- Utilice un cuchillo de corte afilado
- No acolche césped mojado
- Seleccione la velocidad máxima de motor
- Mover solo a paso normal
- Limpie regularmente la cuña de acolchar, el alojamiento interior y la cuchilla de corte.

Operación de inicio

Se refiere de cl.6.1 a 6.3.

UNO: Adaptación para la segadora de acolchado

Nota: Sólo con el motor parado y las cuchillas paradas!

- . Levante la cubierta posterior y retire el recogedor de césped.
- . Empuje y bloquee la cuña de acolchado en el canal de descarga. El saliente en el lado inferior de la cuña de acolchado debe encajar dentro de la abertura.
- . Baje la tapa trasera.

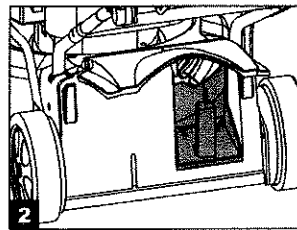
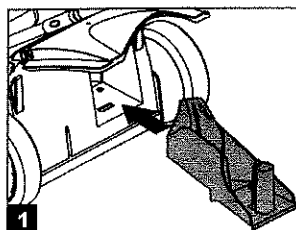

DOS: Restablecimiento de la descarga lateral

Nota: Sólo con el motor parado y las cuchillas paradas!

- . Levante la cubierta posterior y retire el recogedor.
- . Monte la cuña de acolchado.
- . Levante la aleta lateral para la descarga lateral.
- . Monte el canal de descarga para la descarga lateral sobre soporte de la aleta trasera.
- . Baje la tapa trasera- la aleta trasera se encuentra en el canal de descarga.

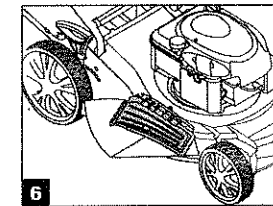
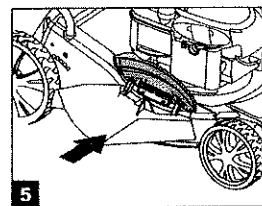
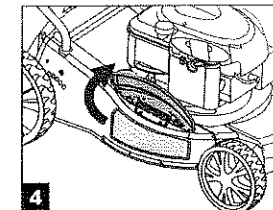
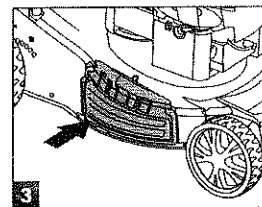

TRES: Segar con el recogedor.

Para segar con el recogedor, retire la cuña de acolchado y el canal de descarga para la descarga lateral y montar el recogedor de captura.

Extracción de la cuña de acolchado:

Sólo con el motor parado y las cuchillas paradas!

- Levante la cubierta posterior y retire la cuña de acolchado desbloqueando la carcasa y retirandola.

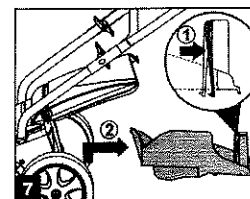

Extracción del canal de descarga para la descarga lateral:

Nota: Sólo con el motor parado y las cuchillas paradas!

- . Levante la cubierta posterior y retire el canal de descarga. La tapa trasera cierra automáticamente la abertura de descarga en el cuerpo por medio de la fuerza del muelle.
- . Limpie regularmente la solapa y abertura de descarga lateral de la hierba y la suciedad pegada.

6.5 RECOGEDOR DE LA HIERBA

Vacíe la bolsa, asegúrese de que está limpia y garantícese de que su malla se ventila.

8-MEDIDAS DE SEGURIDAD

Instrucciones de seguridad

1.1 Formación

- 1.1.1 Lea las instrucciones cuidadosamente. Estar familiarizado con los controles y el uso adecuado de los equipos;
- 1.1.2 Nunca permita que niños o personas no están familiarizados con estas instrucciones para utilizar el cortacésped. Los reglamentos locales pueden restringir la edad del operador;
- 1.1.3 Nunca corte el césped mientras personas, especialmente niños, o animales domésticos estén cerca;
- 1.1.4 Tenga en cuenta que el operador o usuario es responsable de los accidentes o daños ocurridos a otras personas o sus propiedades.

1.2 Preparación

- 1.2.1 Cuando este segando, siempre use zapatos adecuados y pantalones largos. No opere el equipo sin zapatos o con sandalias abiertas;
- 1.2.2 Inspeccione minuciosamente el área donde utilizará el equipo a utilizar y elimine todos los objetos que pueden ser lanzados por la máquina;
- 1.2.3 **ATENCIÓN-** La gasolina es altamente inflamable.
 - almacene el combustible en envases especialmente diseñados para este propósito;
 - abastezca de combustible sólo al aire libre y no fume mientras llena el tanque;
 - agregue el combustible antes de arrancar el motor. Nunca quite el tapón del depósito de gasolina o agregue combustible con el motor en marcha o cuando el motor está caliente;
 - si la gasolina se derrama, no intente arrancar el motor pero mueva la máquina lejos del área de derrame y evite crear cualquier fuente de ignición hasta que los vapores se hayan disipado;
 - reemplace la tapa del tanque de combustible y la del recipiente con seguridad;
- 1.2.4 Reemplace los silenciadores defectuosos;
- 1.2.5 Antes de usar, siempre inspeccione visualmente para ver que las cuchillas, los pernos de las cuchillas y el conjunto cortador no estén gastados o dañados. Reemplace las cuchillas y los pernos gastados o dañados en conjunto para mantener el equilibrio;

1.3 Operación

- 1.3.1 No haga funcionar el motor en un área cerrada donde gases peligrosos de óxido de carbono pueden acumularse;
- 1.3.2 Segar solamente con luz del día o con buena luz artificial;
- 1.3.3 Evite utilizar el equipo en hierba mojada, cuando sea posible;
- 1.3.4 Siempre esté seguro de su equilibrio en las laderas;
- 1.3.5 Ande, nunca corra;
- 1.3.6 Con las máquinas giratorias con ruedas, cortar a través de la superficie de la cuesta, nunca hacia arriba y hacia abajo;
- 1.3.7 Tenga mucho cuidado al cambiar de dirección en las pendientes;
- 1.3.8 No corte el césped en pendientes excesivamente empinadas;

- 1.3.9 Tenga máxima precaución cuando invierta o mueva el cortacésped hacia usted;
 - 1.3.10 Pare la cuchilla(s) si la segadora tiene que estar inclinada para el transporte al cruzar superficies que no sean hierba y cuando transporte el cortacésped hacia y desde el área a ser cortada;
 - 1.3.11 Nunca opere el cortacésped con las protecciones defectuosas, o sin los dispositivos de seguridad, por ejemplo deflectores y / o las tomas de hierba en su sitio;
 - 1.3.12 No cambie la configuración del regulador del motor ni acelere demasiado el motor;
 - 1.3.13 Desconectar todas las hojas y de los embragues antes de arrancar el motor;
 - 1.3.14 Arranque el motor con cuidado según las instrucciones y con los pies bien lejos de la cuchilla(s);
 - 1.3.15 No incline el cortacésped al arrancar el motor;
 - 1.3.16 No arranque el motor cuando se esté frente a la rampa de descarga;
 - 1.3.17 No ponga las manos ni los pies cerca o debajo de las partes rotatorias. Manténgase separado de la abertura de descarga en todo momento;
 - 1.3.18 Nunca levante o transporte el cortacésped mientras que el motor está en marcha;
 - 1.3.19 Pare el motor y desconecte el cable de la bujía, asegúrese de que todas las partes móviles se hayan detenido por completo y retire la llave:
 - Antes de eliminar obstrucciones o destapar el canal;
 - Antes de inspeccionar, limpiar o trabajar sobre la segadora;
 - Después de golpear un objeto extraño. Inspeccione la segadora por daños y haga reparaciones antes de volver a arrancar y operar el cortacésped;
 - Si el cortacésped comienza a vibrar anormalmente (verifique inmediatamente);
 - 1.3.20 Pare el motor y desconecte el cable de la bujía, asegúrese de que todas las piezas móviles han llegado una parada completa y retire la llave:
 - Cada vez que salga de la cortadora de césped;
 - Antes de suministrar combustible;
 - 1.3.21 Reduzca la aceleración durante el apagado del motor y, si el motor está provisto de una válvula de cierre, gire el combustible cuando haya terminado de segar;
 - 1.3.22 Ir despacio cuando utilice un asiento posterior.
- #### 1.4 Mantenimiento y almacenamiento
- 1.4.1 Mantenga todas las tuercas, pernos y tornillos apretados para asegurarse que el equipo está en condiciones de trabajo;
 - 1.4.2 Nunca guarde la máquina con combustible en el tanque dentro de un edificio donde los gases pueden alcanzar una llama expuesta o chispas;
 - 1.4.3 Deje que el motor se enfríe antes de guardarlo en algún lugar cerrado;
 - 1.4.4 Para reducir el riesgo de incendio, mantenga el motor, el silenciador, el compartimiento de la batería y el área de almacenamiento limpios de césped, hojas, o de un exceso de grasa.
 - 1.4.5 Compruebe el recogedor de césped con frecuencia para el desgaste o deterioro;
 - 1.4.6 Reemplace las piezas desgastadas o dañadas en materia de seguridad;
 - 1.4.7 Si el tanque de combustible tiene que ser drenado, esto debe hacerse al aire libre.

Precaución: No toque la cuchilla giratoria.

Atención: Llene el depósito en un lugar bien ventilado con el motor parado.

9- MANTENIMIENTO, LIMPIEZA Y ALMACENAMIENTO

ADVERTENCIA: apague el motor y desconecte la bujía antes de cualquier operación de reparación o mantenimiento.

- Consulte el manual del motor para las instrucciones de mantenimiento del motor.
- Pare el motor y desconecte la bujía antes de cualquier operación de reparación o mantenimiento.
- Para el motor de cuatro tiempos, lea atentamente el manual del motor de mantenimiento. Compruebe regularmente el nivel de aceite y agregue un poco de aceite o sustituya si es necesario.
- Compruebe con frecuencia el cortacésped y asegúrese que todas las acumulaciones de hierba se retiren de debajo de la cubierta.
- Lubricar periódicamente el eje de la rueda y los cojinetes con grasa.
- Revise a menudo la hoja, con el fin de obtener un trabajo de limpieza de la hoja siempre debe haber un buen equilibrio.
- A intervalos regulares compruebe el apriete de todos los pernos y tornillos. Tornillos sueltos o mal apretados puede implicar algunos daños importantes en el motor o el marco.
- Si la cuchilla golpea violentamente a un obstáculo, detenga el cortacésped y llévelo a la estación de servicio acordado.

LA HOJA: la hoja es de acero prensado, con el fin de obtener un trabajo limpio afile la cuchilla con frecuencia, alrededor de cada 25 horas de trabajo. Asegúrese de que la hoja esté siempre bien equilibrada.

Para quitar la cuchilla, afloje el tornillo, o, Compruebe el soporte de la hoja y cambie todas las piezas de repuesto si están desgastadas o dañadas.

USE SOLO REPUESTOS ORIGINALES. COMPONENTES DE MALA CALIDAD PUEDEN IMPLICAR DAÑOS IMPORTANTES PARA SU CORTACÉSPEDS Y SER PREJUDICIAL PARA SU SEGURIDAD

LIMPIEZA

PRECAUCIÓN: No riegue el motor. El agua puede dañar el motor o contaminar el sistema de combustible.

1. Limpie la cubierta con un paño seco.
2. Riegue bajo la cubierta inclinando la segadora de modo que la bujía esté arriba.
3. Consulte el manual del motor para las instrucciones de limpieza del motor.

INSTRUCCIONES DE ALMACENAMIENTO

1. Tras el último uso de la temporada deje el depósito seco.
2. Limpie y lubrique el cortacésped tal y como se describe en las instrucciones de lubricación.
3. Consulte el manual del motor para obtener instrucciones para el correcto almacenamiento.
4. Cubra ligeramente las cuchillas de la segadora con grasa de chasis para evitar la oxidación.
5. Almacene el cortacésped en una zona limpia y seca.

NOTA:

- Cuando almacene cualquier tipo de equipo motorizado en un almacén de material o sin ventilación, se debe tener cuidado para evitar la oxidación de los equipos. Utilizando un aceite ligero o silicona, recubrir el equipo, especialmente los cables y todas las partes móviles.

- Tenga cuidado de no doblar o plegar los cables.

- Si la cuerda de arranque se sale de su guía, desconecte y conecte a tierra el cable de la bujía, apriete el control de la cuchilla y tire de la cuerda de arranque del motor lentamente. Deslice la cuerda de arranque en el tornillo de guía.

10-SOLUCIÓN DE PROBLEMAS

Problema	Causa probable	Acciones correctivas
El motor no arranca	El acelerador no está en la posición correcta para las condiciones existentes	Mueva el acelerador hasta la posición correcta
	El depósito de combustible está vacío	Llene el depósito: consulte el manual del usuario del motor
	El filtro de aire está sucio	Limpie el filtro del aire: consulte el manual del usuario del motor
	La bujía está aflojada	Apriete la bujía a 2-30 Nm
	El cable de la bujía está suelto o desconectado	Instalar un cable de bujía en la bujía
	El espacio de la bujía no es correcto	Ajuste la separación entre electrodos de 0,7 a 0,8 mm
	La bujía es defectuosa	Instale una nueva bujía: consulte el manual del usuario del motor
	El carburador está inundado de combustible	Retire el filtro del aire y tire de la cuerda de forma continua hasta que el carburador se despeje e instale el filtro del aire nuevamente
Al motor les cuesta arrancar o pierde potencia	Módulo de arranque defectuoso	Contacte con el servicio técnico
	La suciedad, el agua o el tanque de combustible están rancios	Drene el combustible y limpie el tanque. Llene el tanque con combustible limpio y fresco.
	El orificio de ventilación de la tapa del depósito de combustible está enchufado	Limpie o reemplace la tapa del tanque de combustible
El motor no funciona correctamente	El filtro de aire está sucio	Limpie el filtro del aire
	La bujía es defectuosa	Instale una nueva bujía: consulte el manual del usuario del motor
	El espacio de la bujía no es correcto	Ajuste la separación entre electrodos de 0,7 a 0,8 mm
El ralentí del motor no funciona correctamente	El filtro de aire está sucio	Limpie el filtro del aire: consulte el manual del usuario del motor
	Las ranuras del aire en la cubierta del motor se bloquean	Elimine los residuos
	Las aletas de refrigeración y los conductos de aire bajo del soplador del motor se bloquean	Elimine los residuos de las aletas de refrigeración y los conductos de aire
El motor salta a alta velocidad	La distancia entre electrodos de la bujía no es suficiente	Ajuste la separación entre electrodos de 0,7 a 0,8 mm
El motor se sobrecalienta	El flujo de aire de refrigeración está limitado	Elimine los residuos de las ranuras de la mortaja, de la carcasa del ventilador y de los conductos de aire
	Bujía incorrecta	Instale la bujía y las aletas de refrigeración en el motor
El cortacésped vibra anormalmente	El conjunto de corte está suelto	Apriete las cuchillas
	El conjunto de corte es desequilibrado	Equilibre las cuchillas

11- GARANTÍA

CONDICIONES DE GARANTÍA:

El fabricante garantiza el producto 12 meses desde la fecha de compra, de todos los fallos de fabricación. Los cortacésped que se utilizan de una manera profesional tienen garantía 3 meses. La garantía no se puede reclamar en caso de desgaste normal.

El fabricante reemplazará a su costa las piezas de repuesto que se clasifiquen como defectuosas por él o por un servicio técnico acordado. En cualquier caso, el fabricante no aceptará la devolución de la máquina (parcial o totalmente) y/o daños y perjuicios directos o indirectos.

La garantía no cubre:

- Un mantenimiento insuficiente.
- Un uso anormal o daños debidos a choques.
- El montaje, ajuste y preparación de la máquina.
- Las piezas de recambio con el desgaste normal, las piezas de repuesto de seguridad (cinturón, pala, pala de apoyo, rodamientos, cables, deflectores, bujías, filtros de aire, etc ...)
- Fletes y coste de embalaje.
- Utilice sólo repuestos procedentes del fabricante líder.

El fabricante rechazará cualquier responsabilidad si la máquina no se utiliza para el propósito que se hizo o si el operador no utilizó la máquina como se describe en las operaciones y normas de mantenimiento en el manual del usuario.

Lea detenidamente el manual de instrucciones antes de utilizar el cortacésped.

Para todos los pedidos de repuestos se deberá especificar la referencia del cortacésped del año de construcción, el número de serie de la máquina y del motor.