

PUSKA

AIRE COMPRIMIDO



CATÁLOGO
2024



Fundada en 1962 en Vizcaya más de 50 años contemplan la evolución de PUSKA y sus productos. Esto no sería posible sin su red de Distribuidores y SAT Oficiales, con cobertura en toda la península.

Gracias por haber hecho de PUSKA la marca de referencia de compresores en España y Portugal.

- Servicio
- Fiabilidad
- Sencillez
- Colaboración
- Disponibilidad
- Confianza



PUSKA

AIRE COMPRIMIDO

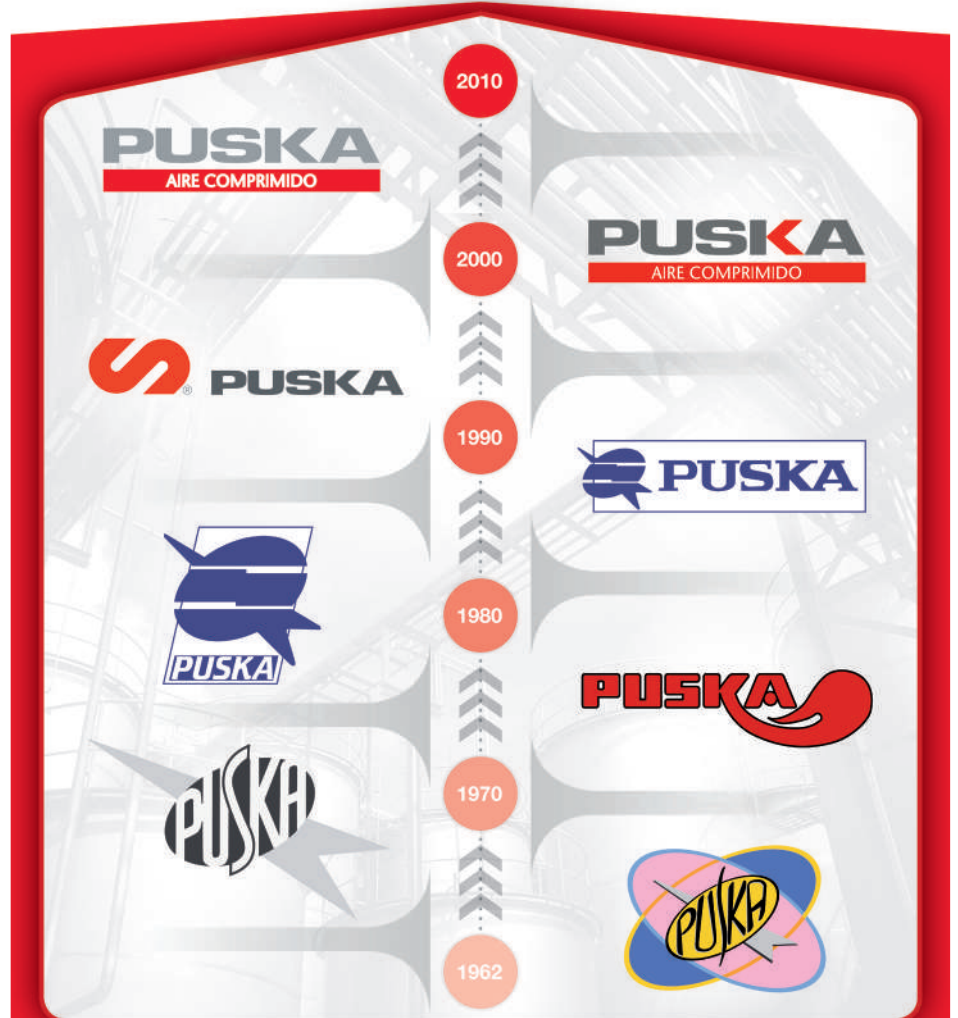

Tecnología en la que puede confiar



01	COMPRESORES DE PISTÓN ALUMINIO		4	
	Coaxiales	COMBA con / sin aceite	4	
	Transmisión por Correas	COMBA - 1 y 2 etapas	5	
		AL - 1 etapa	7	
		AL - 2 etapas y AL-S con secador	8	
Insonorizados	LOTAN	9		
02	COMPRESORES DE PISTÓN HIERRO FUNDIDO - AUTÓNOMOS - EXENTOS - BOOSTER		12	
	Hierro Fundido	Bancadas N/S	12	
		Sobre depósito, serie N	13	
		Sobre depósito, serie S + Alta presión	14	
		Insonorizados SIL N/NH y S/SH	15	
	Autónomos Gasolina/Diesel	engineAIR - BlengineAIR	16	
		Pistón - cleanAIR CLR Dental	17	
	Exentos de Aceite	Pistón - cleanAIR CNR Industrial	18	
		Oil Free - spiralAIR y wisAIR	19	
	Booster alta presión	bstAIR	20	
03	CONECTIVIDAD Y OPTIMIZACIÓN DE COMPRESORES DE TORNILLO		22	
	Conectividad	ICONS	22	
	Optimización	EControl+	23	
04	COMPRESORES DE TORNILLO LUBRICADOS		24	
	Transmisión por correas	Gama PKE	25	
		Gama PKE VF	29	
		Gama PKM	31	
		Gama RTA	34	
		Gama RTA D VF	36	
	Transmisión directa	Gama PRB 20-34	37	
	Transmisión por engranajes	Gama PRB VF	39	
		Gama DRM	40	
	Transmisión directa	Gama DRM VF	41	
		Gama DRB	42	
	Transmisión por engranajes	Gama DRC	43	
		Gamas DRD - DRE	45	
	Transmisión directa	Gama DRF	46	
		Gama DRD VF PM	47	
	Transmisión por engranajes	Gamas DRE VF	48	
		Gama DRF VF	49	
05	TRATAMIENTO DE AIRE		50	
	Pureza del Aire Comprimido	Aire limpio y seco	50	
		Secadores	Gama básica COOL	51
			Gama superior PLX	52
	Esquema de conexión	Instalación Típica	53	
	Accesorios de instalación	Conexiones	54	
	Depósitos	Depósitos verticales y horizontales	55	
	Accesorios de instalación	Purgadores y separadores agua-aceite	56	
	Filtros de tratamiento de aire	Filtros de partículas, polvo, agua, aceite y olores	57	
	Separadores de agua	Separadores de agua y opciones para filtros	58	
	Instalaciones de aire AIRNET	Tubería, enrolladores, enchufes rápidos, FRL	59	
06	INFORMACIÓN GENERAL		60	
	Recambios originales PUSKA	Cabezales de Pistón	60	
		Lubricantes	61	
	Herramientas para Distribuidores PUSKA		63	
	Garantía y Condiciones Generales de Venta		64	
	Servicio y Red de SAT Oficiales		66	

SIMBOLOGÍA



PRESIÓN



POTENCIA NOM.



DEPÓSITO



NIVEL SONORO dB



SECADOR



CONEXIÓN



TENSIÓN



CABEZAL PISTÓN



DIMENSIONES



PESO



FILTRO



ASIENTOS



VELOCIDAD r.p.m.



ELEMENTO TORNILLO



CAUDAL l/min



Nº DE ETAPAS



CILINDRADA



MOTOR

SERIE COMBA ACCIONAMIENTO DIRECTO

Máxima calidad del mercado

COMBA • BRICOLAJE LUBRICADO PRO

- › 2 CV - Máxima presión: 10 bar
- › Cabezal lubricado MS20
- › Depósitos de 24 o 50 litros



COMBA 225 R-D



COMBA 250 R-D

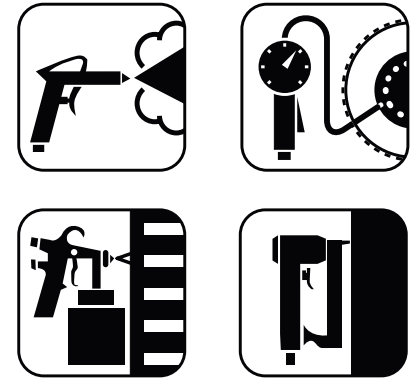

APLICACIONES DE BRICOLAJE

Comba y Comba Oilfree es ideal como compresor portátil para el bricolaje doméstico y aplicaciones semi-profesionales de uso intermitente esporádico (inflado, soplado, clavadoras, grapadoras, pequeños retoques de pintura...)

CON ACEITE

Código	Modelo	Cabezal	L	bar	HP	KW	rpm	l/min	dB (A)	dB (WA)	Volt.	ancho	largo	alto	Kg
1129 1003 85	COMBA 225 R-D	MS20	24	10	2	1,5	2850	220	70	95	230/50/1	310	610	580	25
1129 1004 81	COMBA 250 R-D	MS20	50	10	2	1,5	2850	220	70	95	230/50/1	430	770	660	33

COMBA MZ OILFREE • BRICOLAJE SIN ACEITE PRO

- › 1 y 2 CV a 10 bar
- › Cabezal superior sin aceite MZ
- › Ligero, compacto y fácil de transportar en cualquier posición sin peligro de derrames de aceite
- › Reducido nivel sonoro y el máximo caudal en su categoría



COMBA MZ 6 OILFREE



COMBA MZ 24 OILFREE

SIN ACEITE

Código	Modelo	Cabezal	L	bar	HP	KW	rpm	l/min	dB (A)	Volt.	ancho	largo	alto	Kg
4116 0012 68	COMBA 6 MZ10 FS	MZ10	6	10	1	0,75	1430	115	60	230/1/50	307	372	505	19
4116 0012 69	COMBA 6 MZ20 FS	MZ20	6	10	2	1,5	3000	230	67	230/1/50	307	372	505	19
4116 0012 70	COMBA 24 MZ20 MS	MZ20	24	10	2	1,5	3000	230	72	230/1/50	300	606	610	23
4116 0012 71	COMBA 50 MZ20 MS	MZ20	50	10	2	1,5	3000	230	72	230/1/50	385	807	646	31

SERIE COMBA

COMPRESOR USO PROFESIONAL

- > Potencia de 2 a 4 CV
- > Presión 10/11 bar
- > Depósitos: de 25 a 270 litros
- > Cilindros de hierro fundido



Cabezales NS12 y NS19



Baja Velocidad
Menor Velocidad
Rotación 15%



Baja Sonoridad
Menor Nivel
Sonoro 3dB



Baja Temperatura
Menor Temperatura
Trabajo 30°C



COMBA 350 RII



COMBA 3100 RII



COMBA 3200 RIII

Gama básica - 1 ETAPA

Código	Modelo	Cabezal	L	bar	HP	KW	rpm	l/min	dB (A)	dB (WA)	Volt.	ancho	largo	alto	Kg
4116 0005 03	COMBA 225 R II	NS12	27	10	2	1,5	1075	255	73	93	230/1/50	355	805	630	43
4116 0004 60	COMBA 250 R II	NS12	50	10	2	1,5	1075	255	73	93	230/1/50	395	840	710	52
4116 0003 99	COMBA 2100 R II	NS12	90	10	2	1,5	1075	255	73	93	230/1/50	485	970	835	63
4116 0255 69	COMBA 2100 R III	NS12	90	10	2	1,5	1075	255	73	93	400/3/50	485	970	835	63
4116 0004 62	COMBA 350 R II	NS12S	50	10	3	2,2	1350	320	75	93	230/1/50	395	840	710	52
4116 0258 53	COMBA 350 R III	NS12S	50	10	3	2,2	1350	320	75	93	400/3/50	395	840	710	52
4116 0004 01	COMBA 3100 R II	NS12S	90	10	3	2,2	1350	320	75	93	230/1/50	485	970	835	63
4116 0255 21	COMBA 3100 R III	NS12S	90	10	3	2,2	1350	320	75	93	400/3/50	485	970	835	63
4116 0004 37	COMBA 3200 II	NS12S	200	10	3	2,2	1350	320	75	93	230/1/50	440	1400	860	97
4116 0256 66	COMBA 3200 III	NS12S	200	10	3	2,2	1350	320	75	93	400/3/50	440	1400	860	97
4116 0004 38	COMBA 3200 R II	NS12S	200	10	3	2,2	1350	320	75	93	230/1/50	560	1400	930	97
4116 0256 67	COMBA 3200 R III	NS12S	200	10	3	2,2	1350	320	75	93	400/3/50	560	1400	930	97
4116 0267 40	COMBA 4200 R	NS19S	200	10	4	3	1300	486	73	96	400/3/50	560	1400	990	102
4116 0267 41	COMBA 4300	NS19S	270	10	4	3	1300	486	76	96	400/3/50	500	1490	970	113

R: Incluye ruedas

SERIE COMBA

COMPRESOR USO PROFESIONAL

- ▶ Potencia de 5,5 a 10 CV
- ▶ Presión 11 bar
- ▶ Depósitos: de 270 a 500 litros
- ▶ Cilindros de hierro fundido

Uso intermitente indicado para profesionales y pequeños talleres de automoción, carpintería de madera, de aluminio, cerrajerías...



COMBA 5300



Cuadro Arrancador



COMBA 7500

Gama básica - 2 ETAPAS															
Código	Modelo	Cabezal	L	bar	HP	KW	rpm	l/min	dB (A)	dB (WA)	Volt.	ancho	largo	alto	Kg
6270 3427 35	Comba 5300	B5900B	270	11	5,5	4	1400	653	77	97	400/3/50	550	1490	1020	144
6270 3428 35	Comba 5300 A	B5900B	270	11	5,5	4	1400	653	77	97	400/3/50	550	1490	1020	156
4116 0238 94	Comba 7300	B6000	270	11	7,5	5,5	1400	827	77	97	400/3/50	550	1490	1170	177
6270 3429 35	Comba 7500	B6000	500	11	7,5	5,5	1400	827	77	97	400/3/50	600	1940	1205	232
6270 3430 35	Comba 7500 A	B6000	500	11	7,5	5,5	1400	827	77	97	400/3/50	600	1940	1205	242
4116 0238 95	Comba 10300	B7000	270	11	10	7,5	1300	1210	82	102	400/3/50	550	1490	1250	196
6270 3431 35	Comba 10500	B7000	500	11	10	7,5	1300	1210	82	102	400/3/50	600	1940	1320	251
6270 3432 35	Comba 10500 A	B7000	500	11	10	7,5	1300	1210	82	102	400/3/50	600	1940	1320	261

A: Cuadro arrancador estrella-triángulo incluido

SERIE AL

COMPRESOR DE CORREAS DE GAMA SUPERIOR

- › Potencia de 2 a 3 CV
- › Presión 10/11 bar
- › Depósitos: de 25 a 200 litros
- › Cilindros de hierro fundido

Uso profesional talleres



Bajas revoluciones - 1 ETAPA

Código	Modelo	Cabezal	L	bar	HP	KW	rpm	l/min	dB (A)	dB (WA)	Volt.	ancho	largo	alto	Kg
4116 0004 61	AL20/50 R II	NS12S	50	10	2	1,5	1075	255	73	93	230/1/50	395	840	710	52
4116 0258 52	AL20/50 R III	NS12S	50	10	2	1,5	1075	255	73	93	400/3/50	395	840	710	52
4116 0004 00	AL20/100 R II	NS12S	90	10	2	1,5	1075	255	73	93	230/1/50	485	970	835	63
4116 0255 20	AL20/100 R III	NS12S	90	10	2	1,5	1075	255	73	93	400/3/50	485	970	835	63
4116 0004 63	AL30/50 R II	NS19S	50	11	3	2,2	1050	393	72	92	230/1/50	410	840	770	55
4116 0258 54	AL30/50 R III	NS19S	50	11	3	2,2	1050	393	72	92	400/3/50	410	840	770	55
4116 0004 02	AL30/100 R II	NS19S	90	11	3	2,2	1050	393	72	92	230/1/50	485	970	890	67
4116 0255 47	AL30/100 R III	NS19S	90	11	3	2,2	1050	393	72	92	400/3/50	485	970	890	67
4116 0004 45	AL30/200 R II	NS19S	200	11	3	2,2	1050	393	72	92	230/1/50	560	1400	990	129
4116 0256 50	AL30/200 R III	NS19S	200	11	3	2,2	1050	393	72	92	400/3/50	560	1400	990	129

CABEZAL NS31: 2 ETAPAS

Código	Modelo	Cabezal	L	bar	HP	KW	rpm	l/min	dB (A)	dB (WA)	Volt.	ancho	largo	alto	Kg
4116 0258 78	AL35/50 R II	NS31	50	11	3	2,2	1050	444	71	91	230/1/50	410	840	750	56
4116 0256 15	AL35/100 R II	NS31	90	11	3	2,2	1050	444	71	91	230/1/50	412	1007	879	70
4116 0256 16	AL35/100 R III	NS31	90	11	3	2,2	1050	444	71	91	400/3/50	412	1007	879	70
4116 0257 35	AL35/200 R II	NS31	200	11	3	2,2	1050	444	71	91	230/1/50	470	1430	970	130
4116 0257 36	AL35/200 R III	NS31	200	11	3	2,2	1050	444	71	91	400/3/50	470	1430	970	130

R: Incluye ruedas

SERIE AL

COMPRESOR DE CORREAS DE BAJAS REVOLUCIONES

- > Potencia de 4 a 10 CV
- > Presión 11 bar
- > Depósitos: de 200 a 500 litros
- > Cilindros de hierro fundido



Cabezales Superiores



AL 55/300



AL 55/300 S

Bajas revoluciones - 2 ETAPAS																
Código	Modelo	Cabezal	L	bar	HP	KW	rpm	l/min	dB (A)	dB (WA)	Volt.	ancho	largo	alto	Kg	
4116 0257 37	AL40/200R	NS31	200	11	4	3	1300	553	73	93	400/3/50	470	1430	1010	121	
4116 0258 20	AL40/300	NS31	270	11	4	3	1300	553	73	93	400/3/50	500	1490	995	132,5	
4116 0258 21	AL54/300	NS31	270	11	5,5	4	1400	595	75	95	400/3/50	500	1490	1190	135	
6250 3676 35	AL 55/300	NS39	270	11	5,5	4	1000	653	73	93	400/3/50	500	1490	1190	156	
6250 3678 35	AL 55/300 A	NS39	270	11	5,5	4	1000	653	73	93	400/3/50	500	1490	1190	166	
6250 3692 35	AL 75/500	NS59S	500	11	7,5	5,5	750	950	76	96	400/3/50	600	1940	1375	247	
6250 3693 35	AL 75/500 A	NS59S	500	11	7,5	5,5	750	950	76	96	400/3/50	600	1940	1375	257	
4116 0267 99	AL 75/500 15 bar	NS59S	500	15	7,5	5,5	600	760	77	97	400/3/50	600	1940	1375	257	
6250 3698 35	AL 100/500	NS59S	500	11	10	7,5	900	1130	81	101	400/3/50	600	1940	1375	297	
6250 3699 35	AL 100/500 A	NS59S	500	11	10	7,5	900	1130	81	101	400/3/50	600	1940	1375	307	
4116 0239 79	AL-100/200 15 bar	B7000	200	15	10	7,5	1250	1149	82	102	400/3/50	510	1364	1138	166	
4116 0267 98	AL 100/500 A 15 bar	NS59S	500	15	10	7,5	750	942	82	102	400/3/50	600	1940	1375	307	

Secador Integrado - 2 ETAPAS																
Código	Modelo	Cabezal	L	bar	HP	KW	rpm	l/min	dB (A)	dB (WA)	Volt.	ancho	largo	alto	Kg	
4116 0002 01	AL 55/300 S	B5900B	270	11	5,5	4	1400	653	77	97	400/3/50	500	1490	1175	197	
4116 0002 00	AL 55/300 AS	B5900B	270	11	5,5	4	1400	653	77	97	400/3/50	500	1490	1175	207	
4116 0002 02	AL 75/500 S	B6000	500	11	7,5	5,5	1400	827	77	97	400/3/50	600	1940	1280	263	
4116 0002 03	AL 75/500 AS	B6000	500	11	7,5	5,5	1400	827	77	97	400/3/50	600	1940	1280	273	
4116 0002 04	AL 100/500 S	B7000	500	11	10	7,5	1300	1210	82	102	400/3/50	600	1940	1280	314	
4116 0002 05	AL 100/500 AS	B7000	500	11	10	7,5	1300	1210	82	102	400/3/50	600	1940	1280	324	

R: Incluye ruedas A: Cuadro arrancador estrella-triángulo incluido.

SERIE LOTAN

COMPRESOR CON DEPÓSITO

- › Potencia de 2 y 3 CV
- › Depósito Interno de 27 (interno), 100 y 270 litros
- › 2 presiones disponibles, regulada y depósito



Ideal para: profesionales y pequeños talleres de núcleo urbano



LOTAN 20/30



Cuenta-horas y 2 presiones

Con Depósito Interno - 1 ETAPA															
Código	Modelo	Cabezal	L	bar	HP	KW	rpm	l/min	dB (A)	G (°)	Volt.	ancho	largo	alto	Kg
4116 0262 11	LOTAN 20/27 II	NS12S	27	10	2	1,5	1075	255	61	1/4"	230/1/50	430	760	845	86
4116 0262 12	LOTAN 20/27 III	NS12S	27	10	2	1,5	1075	255	61	1/4"	400/3/50	430	760	845	86
4116 0262 13	LOTAN 30/27 II	NS12S	27	10	3	2,2	1350	320	62	1/4"	230/1/50	430	760	845	87
4116 0262 14	LOTAN 30/27 III	NS12S	27	10	3	2,2	1350	320	62	1/4"	400/3/50	430	760	845	87

Sobre Depósito - 1 ETAPA															
Código	Modelo	Cabezal	L	bar	HP	KW	rpm	l/min	dB (A)	G (°)	Volt.	ancho	largo	alto	Kg
4116 0262 15	LOTAN 3/100 II	NS19S	100	10	3	2,2	1050	393	65	1/2"	230/1/50	580	1022	1227	220
4116 0262 16	LOTAN 3/100 III	NS19S	100	10	3	2,2	1050	393	65	1/2"	400/3/50	580	1022	1227	220
4116 0263 74	LOTAN 3/270S II	NS19S	270	11	3	2,2	1050	393	65	1/2"	230/1/50	580	1522	1242	248
4116 0263 75	LOTAN 3/270S III	NS19S	270	11	3	2,2	1050	393	65	1/2"	400/3/50	580	1522	1242	248

COMPRESOR BASE SIN DEPÓSITO

- › Potencia de 4 a 10 CV
 - › Necesario instalar con depósito
- Depósitos, secadores, filtros y tubería de instalación consulte la sección TRATAMIENTO DE AIRE



LOTAN 100

Base sin Depósito - 2 ETAPAS															
Código	Modelo	Cabezal	L	bar	HP	KW	rpm	l/min	dB (A)	G (°)	Volt.	ancho	largo	alto	Kg
4116 0262 19	LOTAN 40	NS31	-	11	4	3	1300	553	69	3/4"	400/3/50	580	750	710	112
4116 0262 21	LOTAN 50	NS31	-	11	5,5	4	1400	598	69	3/4"	400/3/50	580	750	710	113
4116 0262 24	LOTAN 60	NS39	-	11	5,5	4	1010	660	65	3/4"	400/3/50	741	1000	955	153
4116 0262 25	LOTAN 60 A	NS39	-	11	5,5	4	1010	660	65	3/4"	400/3/50	741	1000	955	157
4116 0262 32	LOTAN 80	NS39	-	11	7,5	5,5	1140	750	68	3/4"	400/3/50	741	1000	955	229
4116 0262 33	LOTAN 80 A	NS39	-	11	7,5	5,5	1140	750	68	3/4"	400/3/50	741	1000	955	235
4116 0262 38	LOTAN 100	NS59	-	11	10	7,5	810	1020	66	3/4"	400/3/50	741	1000	955	248
4116 0262 39	LOTAN 100 A	NS59	-	11	10	7,5	810	1020	66	3/4"	400/3/50	741	1000	955	254

A: Cuadro arrancador estrella-triángulo incluido

SERIE LOTAN INSONORIZADOS

COMPRESOR SOBRE DEPÓSITO

- › Potencia de 3 a 10 CV
- › Depósitos: de 100, 270 y 500 litros
- › El mejor pistón de aluminio del mercado
- › Ahorre espacio y coste de instalación con LOTAN sobre depósito

Ideal para: instalar cerca del lugar de trabajo y en talleres de núcleo urbano



LOTAN 6/270



Interior insonorizado

Sobre Depósito - 2 ETAPAS

Código	Modelo	Cabezal	L	bar	HP	KW	rpm	l/min	dB (A)	G (p)	Volt.	ancho	largo	alto	Kg
4116 0262 17	LOTAN 3/270 II	NS31	270	11	3	2,2	1050	444	65	1/2"	230/1/50	580	1522	1242	175
4116 0262 18	LOTAN 3/270 III	NS31	270	11	3	2,2	1050	444	65	1/2"	400/3/50	580	1522	1242	175
4116 0262 20	LOTAN 4/270	NS31	270	11	4	3	1300	553	69	1/2"	400/3/50	580	1522	1242	166
4116 0262 22	LOTAN 5/270	NS31	270	11	5,5	4	1400	598	69	1/2"	400/3/50	580	1522	1242	177
4116 0262 23	LOTAN 5/500	NS31	500	11	5,5	4	1400	598	69	3/4"	400/3/50	600	1937	1348	217
4116 0262 26	LOTAN 6/270	NS39	270	11	5,5	4	1010	660	65	1/2"	400/3/50	741	1517	1487	220
4116 0262 28	LOTAN 6/500	NS39	500	11	5,5	4	1010	660	65	3/4"	400/3/50	741	1943	1593	253
4116 0262 27	LOTAN 6/270 A	NS39	270	11	5,5	4	1010	660	65	1/2"	400/3/50	741	1517	1487	224
4116 0262 29	LOTAN 6/500 A	NS39	500	11	5,5	4	1010	660	65	3/4"	400/3/50	741	1943	1593	257
4116 0263 94	LOTAN 8/270	NS39	270	11	7,5	5,5	1140	750	68	3/4"	400/3/50	741	1517	1487	326
4116 0262 34	LOTAN 8/500	NS39	500	11	7,5	5,5	1140	750	68	3/4"	400/3/50	741	1943	1593	355
4116 0262 35	LOTAN 8/500 A	NS39	500	11	7,5	5,5	1140	750	68	3/4"	400/3/50	741	1943	1593	361
4116 0262 40	LOTAN 10/500	NS59	500	11	10	7,5	810	1020	66	3/4"	400/3/50	741	1943	1593	393
4116 0262 41	LOTAN 10/500 A	NS59	500	11	10	7,5	810	1020	66	3/4"	400/3/50	741	1943	1593	399

A: Cuadro arrancador estrella-triángulo incluido

COMPRESOR SOBRE DEPÓSITO + SECADOR

- › Potencia de 5,5 a 10 CV
- › Reduzca la condensación de agua, proteja sus herramientas.
- › Filtros, separadores y purgadores (opcional) consulte la sección TRATAMIENTO DE AIRE



LOTAN 8/500 AS

Sobre Depósito + Secador - 2 ETAPAS

Código	Modelo	Cabezal	L	bar	HP	KW	rpm	l/min	dB (A)	G (p)	Volt.	ancho	largo	alto	Kg
4116 0262 30	LOTAN 6/500 S	NS39	500	11	5,5	4	1010	660	65	3/4"	400/3/50	767	1943	1596	265
4116 0262 31	LOTAN 6/500 AS	NS39	500	11	5,5	4	1010	660	65	3/4"	400/3/50	767	1943	1596	269
4116 0262 36	LOTAN 8/500 S	NS39	500	11	7,5	5,5	1140	750	68	3/4"	400/3/50	767	1943	1596	367
4116 0262 37	LOTAN 8/500 AS	NS39	500	11	7,5	5,5	1140	750	68	3/4"	400/3/50	767	1943	1596	371
4116 0262 42	LOTAN 10/500 S	NS59	500	11	10	7,5	810	1020	66	3/4"	400/3/50	767	1943	1596	509
4116 0262 43	LOTAN 10/500 AS	NS59	500	11	10	7,5	810	1020	66	3/4"	400/3/50	767	1943	1596	513

A: Cuadro arrancador estrella-triángulo incluido. S: Secador incorporado



CONSULTA NUESTRA WEB PARA MÁS INFORMACIÓN



COMPRESORES DE PISTÓN



COMPRESORES EN BANCADA

EL COMPRESOR PUSKA DE TODA LA VIDA

- > 2 a 10 CV
- > El clásico compresor PUSKA fabricado completamente en fundición de hierro
- > El más robusto y fiable del mercado
- > Mínimas revoluciones para una máxima durabilidad y un bajo nivel sonoro



N-1050-2-BM A

SERIE N: 10 bar

- > Talleres, fundiciones, granjas, barcos, canteras...
- > Ambientes húmedos, corrosivos o polvorientos

Aplicaciones intermitentes intensas, grandes talleres

Cabezales VE-2 y VD-2

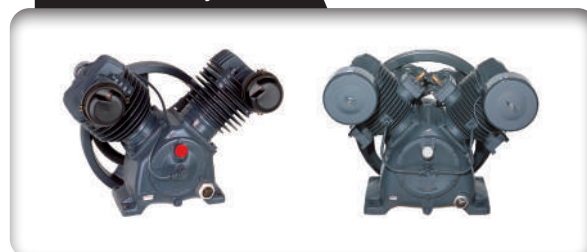

Cabezales VE-01 / VE-2

2 CILINDROS, 1 ETAPA

Código	Modelo	Cabezal	bar	HP	KW	rpm	l/min	dB (A)	dB (WA)	Volt.	ancho	largo	alto	Kg
4116 0925 00	N-310-BM (II)	VE-01	10	2	1,5	884	313	72	92	230/1/50	380	686	374	53
4116 0925 12	N-450-BM (III)	VE-01	10	3	2,2	1165	413	72	92	400/3/50	380	686	374	55
4116 0925 17	N-550-BM	VE-2	10	4	3	610	504	74	94	400/3/50	452	945	590	114
4116 0925 23	N-700-BM	VE-2	10	5,5	4	853	706	75	95	400/3/50	452	945	570	126
4116 0925 28	N-700-BM (A)	VE-2	10	5,5	4	853	706	75	95	400/3/50	526	945	570	126

Cabezal VD-2

2 CILINDROS, 2 ETAPAS

Código	Modelo	Cabezal	bar	HP	KW	rpm	l/min	dB (A)	dB (WA)	Volt.	ancho	largo	alto	Kg
4116 0925 31	N-1050-2-BM (A)	VD-2	10	7,5	5,5	681	919	76	96	400/3/50	540	1100	685	188
4116 0925 42	N-1300-2-BM (A)	VD-2	10	10	7,5	808	1091	78	98	400/3/50	540	1100	685	195

SERIE S: 15 bar

Ideal para talleres de camiones, maquinaria de obra pública, instalaciones de gran longitud y escaso diámetro para garantizar una presión óptima en los puntos de consumo.



Cabezal VD-2

2 CILINDROS, 2 ETAPAS

Código	Modelo	Cabezal	bar	HP	KW	rpm	l/min	dB (A)	dB (WA)	Volt.	ancho	largo	alto	Kg
4116 0925 39	S-935-2-BM (A)	VD-2	15	7,5	5,5	646	873	77	97	400/3/50	540	1110	685	188
4116 0925 44	S-1100-2-BM (A)	VD-2	15	10	7,5	681	919	78	98	400/3/50	540	1100	685	195

NOTA: Se recomienda instalar las bancadas, con DEPÓSITO, consulte sección TRATAMIENTO DE AIRE

A: Cuadro arrancador estrella-triángulo incluido

COMPRESOR SOBRE DEPÓSITO

EL COMPRESOR PUSKA DE TODA LA VIDA

- › Aprovechamiento máximo del espacio
- › Filtros, secadores, purgas y accesorios en la sección TRATAMIENTO DE AIRE

SERIE N: 10 bar

- › 2 a 5,5 CV
- › Cabezales VE-01 y VE-2 de 2 cilindros y una etapa



Cabezales VE-01 / VE-2

2 CILINDROS, 1 ETAPA

Código	Modelo	Cabezal	L	bar	HP	KW	rpm	l/min	dB (A)	dB (WA)	Volt.	ancho	largo	alto	Kg
4116 0925 04	N-310-50 (II)	VE-01	50	10	2	1,5	884	313	77	97	230/1/50	330	840	650	75
4116 0925 05	N-310-50 (III)	VE-01	50	10	2	1,5	884	313	77	97	400/3/50	330	840	650	75
4116 0925 07	N-310-100 (II)	VE-01	100	10	2	1,5	884	313	77	97	230/1/50	417	1097	770	80
4116 0925 08	N-310-100 (III)	VE-01	100	10	2	1,5	884	313	77	97	400/3/50	417	1097	770	80
4116 0925 06	N-310-200 (II)	VE-01	200	10	2	1,5	884	313	77	97	230/1/50	417	1097	770	106
4116 0925 01	N-310-200 (III)	VE-01	200	10	2	1,5	884	313	77	97	400/3/50	417	1097	770	106
4116 0925 14	N-450-200 (II)	VE-01	200	10	3	2,2	1165	413	77	97	230/1/50	500	1438	848	134
4116 0925 11	N-450-200 (III)	VE-01	200	10	3	2,2	1165	413	77	97	400/3/50	500	1438	848	134
4116 0925 15	N-550-300	VE-2	270	10	4	3	610	504	78	98	400/3/50	520	1690	998	177
4116 0925 24	N-700-300	VE-2	270	10	5,5	4	853	706	78	98	400/3/50	520	1690	998	215
4116 0925 25	N-700-500	VE-2	500	10	5,5	4	853	706	78	98	400/3/50	620	1971	1131	280
4116 0925 26	N-700-300 A	VE-2	270	10	5,5	4	853	706	78	98	400/3/50	520	1690	998	215
4116 0925 27	N-700-500 A	VE-2	500	10	5,5	4	853	706	78	98	400/3/50	620	1971	1131	280

SERIE N: 10 bar

- › 7,5 a 10 CV
- › Cabezal VD-2 de 2 cilindros y 2 etapas

Aplicación en ambientes corrosivos y polvorientos



Cabezales VD-2

2 CILINDROS, 2 ETAPAS

Código	Modelo	Cabezal	L	bar	HP	KW	rpm	l/min	dB (A)	dB (WA)	Volt.	ancho	largo	alto	Kg
4116 0925 29	N-1050-2-500	VD-2	500	10	7,5	5,5	681	919	77	97	400/3/50	620	1971	1220	302
4116 0925 30	N-1050-2-500 A	VD-2	500	10	7,5	5,5	681	919	77	97	400/3/50	620	1971	1220	302
4116 0925 48	N-1300-2-500	VD-2	500	10	10	7,5	808	1091	77	97	400/3/50	620	1971	1220	309
4116 0925 47	N-1300-2-500 A	VD-2	500	10	10	7,5	808	1091	77	97	400/3/50	620	1971	1220	309

A: Cuadro arrancador estrella-triángulo incluido

COMPRESORES DE ALTA PRESIÓN

SERIE S: 15 BAR

› Fundiciones, gasolineras, redes de aire de gran longitud

Ideal para talleres de camiones, maquinaria de obra pública, instalaciones de gran longitud y escaso diámetro para garantizar una presión óptima en los puntos de consumo.



▲ S-530-2-300

Cabezales D-2 / VD-2

1 ó 2 CILINDROS, 2 ETAPAS

Código	Modelo	Cabezal	L	bar	HP	KW	rpm	l/min	dB (A)	dB (WA)	Volt.	ancho	largo	alto	Kg
4116 0925 18	S-430-2-300	D-2	270	15	4	3	610	412	77	97	400/3/50	520	1690	1098	171
4116 0925 35	S-530-2-300	D-2	270	15	5,5	4	724	489	77	97	400/3/50	520	1690	1083	183
4116 0925 36	S-530-2-300 A	D-2	270	15	5,5	4	724	489	77	97	400/3/50	520	1690	1083	183
4116 0925 37	S-935-2-500	VD-2	500	15	7,5	5,5	646	873	76	96	400/3/50	620	1971	1220	302
4116 0925 38	S-935-2-500 A	VD-2	500	15	7,5	5,5	646	873	76	96	400/3/50	620	1971	1220	302
4116 0925 50	S-1100-2-500	VD-2	500	15	10	7,5	681	919	78	98	400/3/50	620	1971	1220	309
4116 0925 49	S-1100-2-500 A	VD-2	500	15	10	7,5	681	919	78	98	400/3/50	620	1971	1220	309

BANCADAS HIERRO FUNDIDO - ALTA PRESIÓN

SERIE S: HASTA 40 BAR

- › Arranque de motores diésel marinos
- › Test de estanqueidad
- › Redes de alta presión
- › Certificaciones marinas o especiales bajo demanda

Unidad suministrada con presostato, válvula de seguridad y antirretorno.
Unidades fabricadas exclusivamente bajo pedido.



▲ VA-40

Cabezal VA-40

2 CILINDROS, 2 ETAPAS

Código	Modelo	Cabezal	bar	HP	KW	rpm	l/min	dB (A)	dB (WA)	Volt.	ancho	largo	alto	Kg
4116 0926 11	S-350-2-BM (A) 40 bar	VA40	40	5,5	4	853	300	80	98	400/3/50	630	1190	845	122

A: Cuadro arrancador estrella-triángulo incluido

COMPRESORES SILENCIADOS

COMPRESOR INSONORIZADO BASE

- › Todas las ventajas del mejor pistón del mercado y además INSONORIZADO
- › Versiones a 10 y 15 bar

NOTA: Se recomienda instalar las bancadas, con DEPÓSITO, consulte sección TRATAMIENTO DE AIRE



SIL N-700 A

Silenciados Base - 10 y 15 BAR															
Código	Modelo	Cabezal	L	bar	HP	KW	rpm	l/min	dB (A)	dB (WA)	Volt.	ancho	largo	alto	Kg
4116 0924 99	SIL N-310 (III)	VE-01	-	10	2	1,5	884	313	68	88	400/3/50	625	785	580	100
4116 0925 10	SIL N-450 (III)	VE-01	-	10	3	2,2	1165	413	69	89	400/3/50	625	785	580	103
4116 0925 19	SIL N-550	VE-2	-	10	4	3	610	504	68	88	400/3/50	700	1090	795	212
4116 0925 20	SIL N-700 A	VE-2	-	10	5,5	4	840	706	68	88	400/3/50	700	1090	795	224
4116 0925 33	SIL N-1050 A	VD-2	-	10	7,5	5,5	681	919	68	88	400/3/50	760	1170	850	295
4116 0925 34	SIL N-1300 A	VD-2	-	10	10	7,5	965	1091	68	88	400/3/50	760	1170	850	302
4116 0925 41	SIL S-935 A	VD-2	-	15	7,5	5,5	646	873	68	88	400/3/50	760	1170	850	295
4116 0925 46	SIL S-1100 A	VD-2	-	15	10	7,5	750	919	68	88	400/3/50	760	1170	850	302

COMPRESOR INSONORIZADO SOBRE DEPÓSITO

- › Versiones a 10 y 15 bar
- › Secadores, filtros y accesorios en la sección TRATAMIENTO DE AIRE



SIL NH-700-300 A

Silenciados sobre Depósito - 10 BAR															
Código	Modelo	Cabezal	L	bar	HP	KW	rpm	l/min	dB (A)	dB (WA)	Volt.	ancho	largo	alto	Kg
4116 0925 02	SIL NH-310-200 (II)	VE-01	200	10	2	1,5	884	313	68	88	230/1/50	625	1438	1030	152
4116 0925 03	SIL NH-310-200 (III)	VE-01	200	10	2	1,5	884	313	68	88	400/3/50	625	1438	1030	152
4116 0925 13	SIL NH-450-200 (II)	VE-01	200	10	3	2,2	1165	413	69	89	230/1/50	625	1438	1030	156
4116 0925 09	SIL NH-450-200 (III)	VE-01	200	10	3	2,2	1165	413	69	89	400/3/50	625	1438	1030	156
4116 0925 16	SIL NH-550-300	VE-2	270	10	4	3	610	504	68	88	400/3/50	697	1641	1243	270
4116 0925 21	SIL NH-700-300 A	VE-2	270	10	5,5	4	840	706	68	88	400/3/50	697	1641	1243	280
4116 0925 22	SIL NH-700-500 A	VE-2	500	10	5,5	4	840	706	68	88	400/3/50	760	2000	1410	320
4116 0925 32	SIL NH-1050-500 A	VD-2	500	10	7,5	5,5	646	919	68	88	400/3/50	760	1971	1410	407
4116 0925 43	SIL NH-1300-500 A	VD-2	500	10	10	7,5	965	1091	68	88	400/3/50	760	1971	1410	414

Silenciados sobre Depósito - 15 BAR															
Código	Modelo	Cabezal	L	bar	HP	KW	rpm	l/min	dB (A)	dB (WA)	Volt.	ancho	largo	alto	Kg
4116 0925 40	SIL SH-935-500 A	VD-2	500	15	7,5	5,5	646	873	68	88	400/3/50	760	1971	1410	407
4116 0925 45	SIL SH-1100-500 A	VD-2	500	15	10	7,5	681	919	68	88	400/3/50	760	1971	1410	414

A: Cuadro arrancador estrella-triángulo incluido

CON MOTOR DE GASOLINA O DIESEL

SERIES ENGINE AIR Y BI ENGINE AIR

engineAIR

- Accionados por motor de gasolina o diesel, fáciles de transportar, para satisfacer diferentes demandas de aire, que pueden accionar varias herramientas al mismo tiempo y suministrar simultáneamente un caudal de aire constante.



engineAIR 5/11+11R 10 Gas.
4,8 hp, 11+11 litros

Bastidor protector metálico
Ofrece una protección completa.
Fácil de transportar, fácil de mover.



TG-530-2-100 AM
5,5 hp, 90 litros

Máxima robustez
Cabezal 100% de hierro fundido.



USO INTENSIVO



engineAIR 11/270 14 ES Diesel
10,1 hp, 270 litros

Fácil de integrar
Para un transporte y uso sencillos
allí donde se necesite.

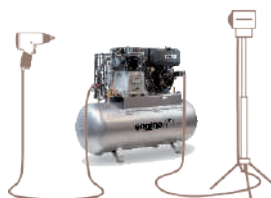

BI engineAIR 17/90 12 ES Diesel
17 hp 6 kVA, 90 litros

Solución Taller móvil integral
Generador y 2 enrolladores de manguera.



engineAIR | BlengineAIR

Código	Modelo	Tipo cabezal	Cabezal	L	bar	rpm	l/min	HP	Motor	Arranque eléctrico	ancho	largo	alto	Kg
--------	--------	--------------	---------	---	-----	-----	-------	----	-------	--------------------	-------	-------	------	----

GASOLINA MÓVIL - CABEZAL DE ALUMINIO

1121 4401 33	engineAIR 5/2,5 10 Gas	Portátil	S15	2,5	10	3400	275	4,8	GP160	NO	410	480	620	28
1121 4401 34	engineAIR 5/4 10 Gas	Portátil	S15	4	10	3400	275	4,8	GP160	NO	440	440	530	29
1121 4401 35	engineAIR 5/20 10 Gas	Móvil	S15	20	10	3400	275	4,8	GP160	NO	460	850	610	40
1121 4401 14	engineAIR 5/11+11 10 Gas	Móvil	NS19S	11+11	10	1070	411	4,8	GP160	NO	710	750	1230	70
1121 4401 15	engineAIR 5/11+11R 10 Gas	Bastidor	NS19S	11+11	10	1070	411	4,8	GP160	NO	710	800	1230	78
1121 4401 36	engineAIR 4/22 10 Gas	Móvil	NS12S	22	10	1350	320	4,8	GP160	NO	470	850	740	54
1121 4401 37	engineAIR 5/24 10 Gas	Móvil	NS19S	24	10	1070	411	4,8	GP160	NO	560	770	850	60
1121 4401 25	engineAIR 9/17+17 S 10 Gas	Móvil	B5900B	17+17	10	1160	552	8,4	GX270	NO	760	850	1480	107
1121 4401 10	engineAIR 5/50 10 Gas	Móvil	NS19S	50	10	1070	411	4,8	GP160	NO	440	780	980	66
1121 4401 17	engineAIR 9/50 10 Gas	Móvil	B5900B	50	10	1160	552	8,4	GX270	NO	440	910	1270	100
1121 4401 24	engineAIR 9/50 14 Gas	Móvil	B5900B	50	14	1100	524	8,4	GX270	NO	440	910	1270	100
1121 4401 38	engineAIR 4/100 10 Gas	Móvil	NS12S	100	10	1350	320	4,8	GP160	NO	520	940	1110	70
1121 4401 12	engineAIR 5/100 10 Gas	Móvil	NS19S	100	10	1070	411	4,8	GP160	NO	520	940	1110	72
1121 4401 13	engineAIR 5/200 10 Gas	Móvil	NS19S	200	10	1070	411	4,8	GP160	NO	600	1010	1510	98
1121 4401 21	engineAIR 9/270 Gas	Móvil	B5900B	270	10	1160	552	8,4	GX270	NO	630	1160	1540	170

GASOLINA MÓVIL - CABEZAL DE HIERRO FUNDIDO

4116 0926 15	TG-530-2-100 AM	Móvil	D-2	90	15	724	489	5,5	GX240 QX9	NO	1090	1030	1050	77
--------------	-----------------	-------	-----	----	----	-----	-----	-----	-----------	----	------	------	------	----

GASOLINA INSTALACIÓN FIJA - CABEZAL DE ALUMINIO

1121 4401 19	engineAIR 12/270 10 ES Gas	Fijo	B6000B	270	10	1185	676	11,7	GX390	SI	520	1080	1540	185
1121 4401 22	engineAIR 12/270 14 ES Gas	Fijo	B6000B	270	14	1110	633	11,7	GX390	SI	520	1080	1540	185
1121 4401 23	engineAIR 12/270 S ES Gas	Fijo	B7000	270	14	1045	972	11,7	GX390	SI	520	1130	1540	195

DIESEL MÓVIL / INSTALACIÓN FIJA

1121 4401 28	engineAIR 7/270 Diesel	Móvil	B5900B	270	10	1135	541	7,1	KD350	NO	630	1220	1540	184
1121 4401 29	engineAIR 10/270 14 ES Diesel	Fijo	B6000B	270	14	1275	727	10,1	KD15-440	SI	520	1140	1540	198
1121 4401 30	engineAIR 11/270 14 ES Diesel	Fijo	B7000	270	14	1115	1038	10,1	KD15-440	SI	520	1140	1540	208
1121 4401 16	BI engineAIR 17/90 12 ES Diesel	Fijo	AB998	90	12	900	765	17	LDW702	SI	1000	1730	1050	378

No recomendables para uso continuo. Tiempo máx. en carga recomendado 5 minutos. Modelos con arranque eléctrico requieren alimentación externa (batería, generador).

COMPRESOR PARA CLÍNICA DENTAL

SERIE CLEAN AIR - DENTAL

cleanAIR

- Los compresores exentos de aceite CleanAIR producen aire de la más alta calidad siendo apto para dentistas, laboratorios, procesos de alimentos, dispensación de bebidas y muchas otras aplicaciones donde el aire extremadamente puro es una necesidad
- La opción DRY es la superior en calidad de aire incorporando el secador de adsorción que asegura aire seco con un punto de rocío de -40°C . También se puede seleccionar el equipo con insonorización SILENT para garantizar niveles de ruido extremadamente bajos
- Todos los depósitos son tratados internamente con un recubrimiento especial para evitar la corrosión y así prolongar su vida útil garantizando un trabajo perfecto



CLR 20-30 SILENT



CLR 15-25 DRY

Oil free
compressors

cleanAIR													
Código	Modelo	Asientos*	HP	KW	L	bar	l/min	dB	Volt.	ancho	largo	alto	Kg
BÁSICO													
4116 0922 55	CLR 15/25	1-2	1,5	1,1	25	8	240	71 dB(A)	230/1/50	470	430	665	31
4116 0922 59	CLR 15/50	1-2	1,5	1,1	50	8	240	71 dB(A)	230/1/50	450	470	850	36
4116 0922 57	CLR 20/25	2-3	2,0	1,5	25	8	350	74 dB(A)	230/1/50	470	455	700	36
4116 0922 61	CLR 20/50	2-3	2,0	1,5	50	8	350	74 dB(A)	230/1/50	450	470	850	40
4116 0922 89	CLR 25/50	4-5	2,5	2	50	8	480	77 dB(A)	230/1/50	640	470	890	52
BÁSICO CON SECADOR													
4116 0922 56	CLR 15/25 T	1-2	1,5	1,1	25	8	240	71 dB(A)	230/1/50	525	470	665	43
4116 0922 60	CLR 15/50 T	1-2	1,5	1,1	50	8	240	71 dB(A)	230/1/50	600	470	850	47
4116 0922 58	CLR 20/25 T	2-3	2,0	1,5	25	8	350	74 dB(A)	230/1/50	550	470	700	50
4116 0922 62	CLR 20/50 T	2-3	2,0	1,5	50	8	350	74 dB(A)	230/1/50	600	470	850	54
4116 0922 90	CLR 25/50 T	4-5	2,5	2	50	8	480	77 dB(A)	230/1/50	640	470	890	60
4116 0926 09	CLR 25/50 T 10 bar	4-5	2,5	2	50	10	440	78 dB(A)	230/1/50	640	470	890	60
SUPERSILENCIOSO													
4116 0922 67	CLR 15/30 S	1-2	1,5	1,1	30	8	240	64 dB(A)	230/1/50	650	440	760	68
4116 0922 69	CLR 20/30 S	2-3	2,0	1,5	30	8	350	64 dB(A)	230/1/50	650	440	760	72
SUPERSILENCIOSO CON SECADOR													
4116 0922 68	CLR 15/30 S T	1-2	1,5	1,1	30	8	240	64 dB(A)	230/1/50	730	440	760	75
4116 0922 70	CLR 20/30 S T	2-3	2,0	1,5	30	8	350	64 dB(A)	230/1/50	730	440	760	79

(*) Puestos Dentales calculados con un promedio de consumo de 50 lts/min. Nivel Sonoro dB(A) con medición LpA 1 metro según normativa.

EL COMPRESOR 100% LIBRE DE ACEITE

- Las industrias como la farmacéutica, la alimentaria, la electrónica y la textil no pueden permitir la más mínima contaminación de aceite en sus procesos. Por tanto, es imprescindible que el aire comprimido esté 100 % libre de aceite.
- La Clase 0 representa los estándares más altos en pureza de aire según la certificación ISO 8573-1 (2010). Este es el único modo de garantizar un aire libre de aceites para los procesos más exigentes y, con ello, tener una tranquilidad asegurada.
- Su fiabilidad sobresaliente y los bajos costes de mantenimiento y funcionamiento hacen de los compresores exentos de aceite una buena inversión.



SERIE CLEANAIR - CNR



Características

- Tecnología de pistón exento de aceite que proporciona aire 100% exento de aceite certificado por TÜV según norma ISO 8573-1 (Clase 0).
- Gracias a sus componentes de altísima calidad es apto para el uso industrial intensivo.
- Máxima eficiencia energética gracias a la transmisión directa.
- Bajo nivel sonoro, solo 67 dB, que permite ubicarlo cerca del punto de uso reduciendo así el coste de instalación.
- Tarjeta ES4000: control total, regulación y monitorización de los parámetros del compresor.

cleanAIR - CNR												
Código	Modelo	HP	KW	L	bar	l/min	dB	Volt.	ancho	largo	alto	Kg
COMPRESOR BASE												
8115 4656 87	CNR 75/BM S YD	7,5	5,5	-	10	660	67	400/3/50	1442	808	871	256
8115 4754 39	CNR 100/BM S YD	10,0	7,5	-	10	930	69	400/3/50	1442	808	871	256
COMPRESOR SOBRE DEPÓSITO DE 270 LITROS												
8115 4656 95	CNR 75/270 S YD	7,5	5,5	270	10	660	67	400/3/50	1752	808	1315	291
8115 4754 62	CNR 100/270 S YD	10,0	7,5	270	10	930	69	400/3/50	1752	808	1315	291
COMPRESOR SOBRE DEPÓSITO DE 500 LITROS												
8115 4657 03	CNR 75/500 S YD	7,5	5,5	500	10	660	67	400/3/50	1984	808	1457	345
8115 4754 96	CNR 100/500 S YD	10,0	7,5	500	10	930	69	400/3/50	1984	808	1457	345

Caudal real medido según norma ISO 1217, Ed.3, Anexo C-2009. Nivel sonoro según norma ISO 2151/Pneurop/Cagi PN8NTC2; tolerancia 3 dB(A). Todos los modelos incluyen cuadro arrancador estrella-triángulo.

SPIRALAIR

spiralAIR

Características

- Tecnología SCROLL que proporciona aire limpio 100% exento de aceite (Clase 0).
- No requiere sistema de filtración ya que no producen aceite.
- Bajo consumo de energía gracias a sus motores IE3 de alta eficiencia.
- Máxima fiabilidad gracias a la calidad de materiales y al reducido número de piezas móviles.
- **Formatos:**
 - Base (2 a 30 CV – 1,5 a 22 kW)
 - Montaje con depósitos de 30-270-500 litros
 - Secador integrado



WISAIR

wisAIR

Características

- Tecnología de tornillo inyectado en agua que proporciona aire limpio 100% exento de aceite (Clase 0).
- Secador integrado que mejora la calidad del aire y protege su red contra la corrosión.
- Máxima eficiencia de compresión gracias a las bajas temperaturas de descarga de aire, a los perfiles de rotor optimizados y a la pérdida mínima por rodamiento.
- Tecnología INVERTER con variador de frecuencia integrado que adapta el funcionamiento del equipo a la demanda de aire en cada momento.
- Transmisión directa sin pérdidas de energía.
- Tarjeta gráfica en color con funciones inteligentes de ahorro energético.
- Máxima fiabilidad gracias a la calidad de materiales anticorrosión, rodamientos hidrodinámicos lubricados con agua osmotizada.
- **Formatos:**
 - Base (20 a 75 CV – 15 a 55 kW)
 - Velocidad variable
 - Todos los modelos están disponibles con la opción de secador integrado

Oil free
compressors

COMPRESORES BOOSTER PARA USO INDUSTRIAL

SOLUCIÓN INDUSTRIAL PARA APLICACIONES DE 40-90 Y 300 BAR

- ▶ Transmisión directa
- ▶ Uso industrial continuo
- ▶ Apto para aire y Nitrógeno
- ▶ Tarjeta ES400 T (bstAIR 25/40)

Aplicaciones: Soplado de PET, corte por láser, moldes de inyección, pruebas de estrés, fabricación de cristal, cable, acero, productos electrónicos y manipulación de gases.



bstAIR 90/300

bstAIR



bstAIR 25/40 FF

bstAIR													
Código	Modelo	HP	KW	L	BAR entrada	BAR máx.	l/min	dB	Volt.	ancho	largo	alto	Kg
BOOSTER 25/40 BAR PARA AIRE Y NITRÓGENO (ST - VERSIÓN ESTÁNDAR)													
8115 4756 60	bstAIR 10-25 ST	10	7,5	-	2-5	25	1067-1518	70 dB(A)	400/3/50	740	1533	1044	310
8115 4851 98	bstAIR 15-25 ST	15	11	-	2-5	25	1236-1996	70 dB(A)	400/3/50	740	1533	1044	350
8115 4952 54	bstAIR 20-25 ST	20	15	-	2-5	25	1573-2165	71 dB(A)	400/3/50	740	1533	1044	360
8115 5050 11	bstAIR 25-25 ST	25	18,5	-	2-5	25	1812-2333	71 dB(A)	400/3/50	740	1533	1044	390
8115 4756 52	bstAIR 10-40 ST	10	7,5	-	6-10	40	1067-2333	73 dB(A)	400/3/50	740	1533	1044	310
8115 4851 80	bstAIR 15-40 ST	15	11	-	6-10	40	1494-3266	73 dB(A)	400/3/50	740	1533	1044	350
8115 4952 47	bstAIR 20-40 ST	20	15	-	6-10	40	1975-4245	75 dB(A)	400/3/50	740	1533	1044	360
8115 5050 03	bstAIR 25-40 ST	25	18,5	-	6-10	40	2398-5155	75 dB(A)	400/3/50	740	1533	1044	390
8115 5150 02	bstAIR 30-40 ST	30	22	-	6-10	40	3577-6713	70 dB(A)	400/3/50	740	1533	1044	430
8115 5250 01	bstAIR 40-40 ST	40	30	-	6-10	40	4461-8371	70 dB(A)	400/3/50	740	1533	1044	480
BOOSTER 25/40 BAR PARA AIRE Y NITRÓGENO (FF - CON REFRIGERADOR POSTERIOR)													
8115 4756 86	bstAIR 10-25 FF	10	7,5	-	2-5	25	1067-1518	71 dB(A)	400/3/50	751	1533	1044	340
8115 4852 14	bstAIR 15-25 FF	15	11	-	2-5	25	1236-1996	71 dB(A)	400/3/50	751	1533	1044	380
8115 4952 70	bstAIR 20-25 FF	20	15	-	2-5	25	1573-2165	73 dB(A)	400/3/50	751	1533	1044	430
8115 5050 37	bstAIR 25-25 FF	25	18,5	-	2-5	25	1812-2333	73 dB(A)	400/3/50	751	1533	1044	460
8115 4756 78	bstAIR 10-40 FF	10	7,5	-	6-10	40	1067-2333	71 dB(A)	400/3/50	751	1533	1044	340
8115 4852 06	bstAIR 15-40 FF	15	11	-	6-10	40	1494-3266	71 dB(A)	400/3/50	751	1533	1044	380
8115 4952 62	bstAIR 20-40 FF	20	15	-	6-10	40	1975-4245	73 dB(A)	400/3/50	751	1533	1044	430
8115 5050 29	bstAIR 25-40 FF	25	18,5	-	6-10	40	2398-5155	73 dB(A)	400/3/50	751	1533	1044	460
8115 5150 28	bstAIR 30-40 FF	30	22	-	6-10	40	3577-6713	75 dB(A)	400/3/50	751	1533	1044	500
8115 5250 27	bstAIR 40-40 FF	40	30	-	6-10	40	4461-8371	75 dB(A)	400/3/50	751	1533	1044	550
BOOSTER 90 A 300 BAR PARA AIRE O NITRÓGENO (SOBRE BANCADA)													
4116 0265 07	bstAIR 7-300 A	7,5	5,5	-	5-11	300	200-475	70 dB(A)	400/3/50	830	1480	1520	380
4116 0265 08	bstAIR 7-300 N	7,5	5,5	-	5-11	300	200-475	70 dB(A)	400/3/50	830	1480	1520	380
4116 0265 17	bstAIR 10-300 A	10	7,5	-	7-10	300	418-645	71 dB(A)	400/3/50	830	1480	1520	430
4116 0265 18	bstAIR 10-300 N	10	7,5	-	7-10	300	418-645	71 dB(A)	400/3/50	830	1480	1520	430
4116 0265 27	bstAIR 15-300 A	15	11	-	7-10	300	510-750	73 dB(A)	400/3/50	830	1480	1520	440
4116 0265 28	bstAIR 15-300 N	15	11	-	7-10	300	510-750	73 dB(A)	400/3/50	830	1480	1520	440
4116 0265 37	bstAIR 20-300 A	20	15	-	2-4	300	430-830	75 dB(A)	400/3/50	830	1480	1520	455
4116 0265 38	bstAIR 20-300 N	20	15	-	2-4	300	430-830	75 dB(A)	400/3/50	830	1480	1520	455

Caudal real medido según norma ISO 1217, Ed.3, Anexo C-2009. Nivel sonoro según norma ISO 2151/Pneurop/Cagi PN8NTC2; tolerancia 3 dB(A). Use nuestro calculador o consulte a nuestros expertos para dimensionar su instalación de alta presión.

CONSULTA NUESTRAS WEBS PARA MÁS INFORMACIÓN



HIERRO FUNDIDO



PISTON AUTÓNOMOS



SIN ACEITE



Organice su mantenimiento

Administre y planifique sus mantenimientos de una manera más precisa y sencilla con la información de las horas de trabajo.



Recomendaciones y eventos

Tome acciones basadas en las notificaciones que reciba de sus equipos.



Soporte Remoto

Analice los problemas de manera remota para evitar visitas innecesarias o preparar mejor el material necesario en las intervenciones.



Indicadores de rendimiento

Disponibilidad de la máquina, eficiencia energética, reportes, gráficos de tendencia y mucho más...



Monitorización de energía

Fácil seguimiento del consumo energético de su instalación de aire comprimido.



Documentación

Acceso a la documentación de tu máquina de una manera rápida y sencilla.



Base para su cumplimiento con la certificación ISO50001.



Disponible licencia con acceso a todas las funcionalidades.

ICONS
INTELLIGENT CONNECTIVITY SYSTEM



Acceso rápido a la información
Disponible para dispositivo móvil o web.

ES4000 Swipe y Touch



Red móvil necesaria.
Licencias disponibles.
Activación automática.
Icons integrado de fábrica.

ES4000 y ES4000 Advanced



Red móvil necesaria.
Licencias disponibles.
Activación automática.
No integrado.
Necesario Icons Box.

Ref: 1837002428

ES4000 Connect



Red Wifi, Bluetooth y Ethernet.
Licencia no necesaria.
Activación manual.
Para gamas PKE / PKM de nueva generación.
Icons integrado.

Icons Clamp



Solución económica monitorizar horas de trabajo e información básica en equipos entre 2-30 Kw sin controlador.

Ref: 2901991024



(*) Aplicable para máquinas de velocidad fija y variable que trabajen al menos 2000 horas al año.

Optimización: EControl +



➤ Reduzca su consumo de energía

Optimice su sala de compresores ajustando al máximo la banda de presión reduciendo el consumo eléctrico de los compresores. Cada bar de presión reducido se estima en un ahorro de energía de un 7%.

➤ Reparta equilibradamente las horas de trabajo

El funcionamiento de las máquinas se compensa para sincronizar los mantenimientos, reduciendo la cantidad de visitas de servicio necesarias.

➤ Reajuste automático en caso de avería

Si una máquina falla, los demás compresores se adaptan para compensar la demanda y evitar así tiempo de inactividad

➤ Controle su sala de compresores

Simplifique su gestión controlando y monitorizando hasta 10 compresores desde una única pantalla central

La energía consumida puede suponer hasta el 70 % del coste del ciclo de vida de un compresor. El optimizador Econtrol+ de Puska reduce el consumo de las salas de compresores con más de un equipo.



Solicite una estimación de ahorro de energía a su agente comercial Puska.

TABLA DE SELECCIÓN por caudal requerido (l/min)

VELOCIDAD FIJA	PKE		PKM C55	PKM C67	RTA		PRB	DRB	DRM	DRC	DRD		DRE	DRF	DRF	
VELOCIDAD VARIABLE		PKE VF				RTA VF	PRB VF	DRB VF	DRM VF	DRC VF		DRD PM VF	DRE VF		DRF VF	bar
2,2 kW (3 CV)	366	360														8
	294	293														10
3 kW (4 CV)	474	460														8
	366	361														10
4 kW (5,5 CV)	600	581														8
	516	503														10
5,5 kW (7,5 CV)	888	894	846		847											8
	780	758	696		741											10
		-			553											13
7,5 kW (10 CV)	1.062	1.035	1.140		1.241	847										8
	984	965	996		1.135	1.058										10
			780		876	833										13
11 kW (15 CV)			1.620		1.699	1.666										8
			1.416		1.552	1.400										10
			1.152		1.147	1.205										13
15 kW (20 CV)							2.696									7,5
			1.860	2.550	2.181	2.100	2.536									8
			1.680	2.310	1.982	1.800	2.266									10
			1.320	1.872	1.623	1.400	1.946									13
18,5 kW (25 CV)							3.317									7,5
				3.126			3.144									8
				2.700			2.922									10
				2.310			2.279									13
22 kW (30 CV)							3.858									7,5
				3.720			3.741									8
				3.216			3.294									10
				2.784			2.790									13
26,5 kW (35 CV)							4.210	4.500								7,5
							3.987	4.320								8,5
							3.728	3.690								10
							3.263	3.420								13
30 kW (40 CV)								5.460	5.340	5.826						7,5
								4.980	5.160	5.358						8,5
				4.332				4.560	4.560	4.926						10
				3.906				4.020		4.422						13
37 kW (50 CV)								6.120	6.600	7.020						7,5
								5.640	6.120	6.756						8,5
								5.040	5.700	6.090						10
								4.560		5.334						13
45 kW (60 CV)									7.560	8.178		9.117				7,5
									7.260	7.590		8.715				8,5
									6.660	6.984		8.100				10
										6.288		6.780				13
55 kW (75 CV)									10.277		10.428	11.033				7,5
									9.670		9.967	10.480				8,5
									8.648		8.916	9.780				10
											7.907	8.220				13
75 kW (100 CV)									13.208		13.437	13.200				7,5
									12.802		12.972	12.710				8,5
									11.781		11.971	11.640				10
											10.365	9.840				13
90 kW (120 CV)									16.171				17.008			7,5
									15.388				16.264			8,5
									14.332				15.166			10
													12.806			13
110 kW (150 CV)													20.335	21.660		7,5
													19.256	19.355		8,5
													17.709	18.047	22.260	10
													15.102	15.218		13
132 kW (180 CV)														25.768		7,5
														23.666		8,5
														21.610	25.488	10
														17.774		13
160 kW (220 CV)														28.646		7,5
														27.140		8,5
														25.039	30.108	10
														20.046		13

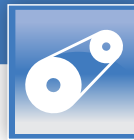

GAMA PKE

BASE / BASE SOBRE DEPÓSITO / BASE SOBRE DEPÓSITO CON SECADOR

- > De 3 a 10 CV
- > Prestaciones y rendimiento superior
- > Insonorización máxima
- > Numerosas opciones disponibles

El estándar para:
profesionales y talleres



Panel de Control de fácil manejo



PKE 5,5 BASE (E)



PKE 5,5 - 200 (E)

Modelos sin controlador electrónico. Control electroneumático (E).

Código	Modelo	Elemento	L	bar	HP	KW	l/min	dB	Volt.	ancho	largo	alto	Kg
4152 0535 26	PKE 3 8 K E	C43	-	8	3	2,2	366	61	400/3/50	630	620	950	110
4152 0535 27	PKE 3 10 K E	C43	-	10	3	2,2	294	61	400/3/50	630	620	950	110
4152 0535 86	PKE 3 8 230/1/50K E	C43	-	8	3	2,2	366	61	230/1/50	630	620	950	110
4152 0535 87	PKE 3 10 230/1/50K E	C43	-	10	3	2,2	294	61	230/1/50	630	620	950	110
4152 0535 36	PKE 4 8 K E	C43	-	8	4	3	474	61	400/3/50	630	620	950	115
4152 0535 37	PKE 4 10 K E	C43	-	10	4	3	366	61	400/3/50	630	620	950	115
4152 0535 46	PKE 5,5 8 K E	C43	-	8	5,5	4	600	62	400/3/50	630	620	950	120
4152 0535 47	PKE 5,5 10 K E	C43	-	10	5,5	4	516	62	400/3/50	630	620	950	120
4152 0535 56	PKE 5,5 8 E X	C43	-	8	5,5	4	600	62	400/3/50	630	620	950	130
4152 0535 57	PKE 5,5 10 E X	C43	-	10	5,5	4,0	516	62	400/3/50	630	620	950	130
4152 0535 66	PKE 7,5 8 E	C43	-	8	7,5	5,5	888	64	400/3/50	630	620	950	130
4152 0535 67	PKE 7,5 10 E	C43	-	10	7,5	5,5	780	64	400/3/50	630	620	950	130
4152 0535 76	PKE 9 8 E	C43	-	8	10	7,5	1062	66	400/3/50	630	620	950	140
4152 0535 77	PKE 9 10 E	C43	-	10	10	7,5	984	66	400/3/50	630	620	950	140

Caudales según norma ISO 1217 apartado C y Cagi-Pneurop PN2 CPTC2. **K**: sin cuadro arrancador estrella-triángulo. Consulte las opciones disponibles al final de la sección PKE.



GAMA PKE

PKE SOBRE DEPÓSITO / PKE SOBRE DEPÓSITO CON SECADOR

- Modelos sobre depósito de 200 o 270 litros
- Depósito de 500 litros como opción: añada la ref 0000050669 al modelo de 200 litros
- Apto para funcionamiento intensivo e intermitente (consultar opciones)



PKE 5,5S - 200 (E)

Modelos sin controlador electrónico. Control electroneumático (E).

Base PKE sobre Depósito



Código	Modelo	Elemento	L	bar	HP	KW	l/min	dB	Volt.	ancho	largo	alto	Kg
4152 0535 28	PKE 3 8 K 200 E	C43	200	8	3	2,2	366	61	400/3/50	600	1430	1260	165
4152 0535 29	PKE 3 10 K 200 E	C43	200	10	3	2,2	294	61	400/3/50	600	1430	1260	165
4152 0535 88	PKE 3 8 230/1/50K 200 E	C43	200	8	3	2,2	366	61	230/1/50	600	1430	1260	165
4152 0535 89	PKE 3 10 230/1/50K 200 E	C43	200	10	3	2,2	294	61	230/1/50	600	1430	1260	165
4152 0535 38	PKE 4 8 K 200 E	C43	200	8	4	3	474	61	400/3/50	600	1430	1260	170
4152 0535 39	PKE 4 10 K 200 E	C43	200	10	4	3	366	61	400/3/50	600	1430	1260	170
4152 0535 48	PKE 5,5 8 K 200 E	C43	200	8	5,5	4	600	62	400/3/50	600	1430	1260	175
4152 0535 49	PKE 5,5 10 K 200 E	C43	200	10	5,5	4	516	62	400/3/50	600	1430	1260	175
4152 0535 60	PKE 5,5 8 270 E	C43	270	8	5,5	4	600	62	400/3/50	600	1540	1350	190
4152 0535 61	PKE 5,5 10 270 E	C43	270	10	5,5	4	516	62	400/3/50	600	1540	1350	190
4152 0535 68	PKE 7,5 8 200 E	C43	200	8	7,5	5,5	888	64	400/3/50	600	1540	1350	185
4152 0535 69	PKE 7,5 10 200 E	C43	200	10	7,5	5,5	780	64	400/3/50	600	1540	1350	185
4152 0535 70	PKE 7,5 8 270 E	C43	270	8	7,5	5,5	888	64	400/3/50	600	1540	1350	200
4152 0535 71	PKE 7,5 10 270 E	C43	270	10	7,5	5,5	780	64	400/3/50	600	1540	1350	200
4152 0535 78	PKE 9 8 200 E	C43	200	8	10	7,5	1062	66	400/3/50	600	1430	1260	195
4152 0535 79	PKE 9 10 200 E	C43	200	10	10	7,5	984	66	400/3/50	600	1430	1260	195
4152 0535 80	PKE 9 8 270 E	C43	270	8	10	7,5	1062	66	400/3/50	600	1540	1350	210
4152 0535 81	PKE 9 10 270 E	C43	270	10	10	7,5	984	66	400/3/50	600	1540	1350	210

Modelos sin controlador electrónico. Control electroneumático (E).

Base PKE sobre Depósito + Secador



Código	Modelo	Elemento	L	bar	HP	KW	l/min	dB	Volt.	ancho	largo	alto	Kg
4152 0535 32	PKE 3S 8 K 200 E	C43	200	8	3	2,2	366	61	400/3/50	600	1430	1260	190
4152 0535 33	PKE 3S 10 K 200 E	C43	200	10	3	2,2	294	61	400/3/50	600	1430	1260	190
4152 0535 92	PKE 3S 8 230/1/50K 200 E	C43	200	8	3	2,2	366	61	230/1/50	600	1430	1260	190
4152 0535 93	PKE 3S 10 230/1/50K 200 E	C43	200	10	3	2,2	294	61	230/1/50	600	1430	1260	190
4152 0535 42	PKE 4S 8 K 200 E	C43	200	8	4	3	474	61	400/3/50	600	1430	1260	195
4152 0535 43	PKE 4S 10 K 200 E	C43	200	10	4	3	366	61	400/3/50	600	1430	1260	195
4152 0535 52	PKE 5,5S 8 K 200 E	C43	200	8	5,5	4	600	62	400/3/50	600	1430	1260	200
4152 0535 53	PKE 5,5S 10 K 200 E	C43	200	10	5,5	4	516	62	400/3/50	600	1430	1260	200
4152 0535 64	PKE 5,5S 8 270 E	C43	270	8	5,5	4	600	62	400/3/50	600	1540	1350	215
4152 0535 65	PKE 5,5S 10 270 E	C43	270	10	5,5	4	516	62	400/3/50	600	1540	1350	215
4152 0535 72	PKE 7,5S 8 200 E	C43	200	8	7,5	5,5	888	64	400/3/50	600	1430	1260	210
4152 0535 73	PKE 7,5S 10 200 E	C43	200	10	7,5	5,5	780	64	400/3/50	600	1430	1260	210
4152 0535 74	PKE 7,5S 8 270 E	C43	270	8	7,5	5,5	888	64	400/3/50	600	1540	1350	225
4152 0535 75	PKE 7,5S 10 270 E	C43	270	10	7,5	5,5	780	64	400/3/50	600	1540	1350	225
4152 0535 82	PKE 9S 8 200 E	C43	200	8	10	7,5	1062	66	400/3/50	600	1430	1260	225
4152 0535 83	PKE 9S 10 200 E	C43	200	10	10	7,5	984	66	400/3/50	600	1430	1260	225
4152 0535 84	PKE 9S 8 270 E	C43	270	8	10	7,5	1062	66	400/3/50	600	1540	1350	240
4152 0535 85	PKE 9S 10 270 E	C43	270	10	10	7,5	984	66	400/3/50	600	1540	1350	240

K: sin cuadro arrancador estrella-triángulo.
Consulte las opciones disponibles al final de la sección PKE.

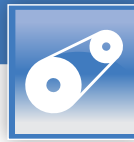

GAMA PKE

GAMA PKE DE 3 A 10 CV CON CONTROLADOR ES4000 CONNECT



NUEVA TARJETA
ES4000 Connect



PKE 5,5 BASE (C)



PKE 5,5 - 200 (C)

Base PKE

Código	Modelo	Elemento	L	bar	HP	KW	l/min	dB	Volt.	ancho	largo	alto	Kg
4152 0505 26	PKE 3 8 K C	C43	-	8	3	2,2	366	61	400/3/50	630	620	950	110
4152 0505 27	PKE 3 10 K C	C43	-	10	3	2,2	294	61	400/3/50	630	620	950	110
4152 0505 86	PKE 3 8 230/1/50K C	C43	-	8	3	2,2	366	61	230/1/50	630	620	950	110
4152 0505 87	PKE 3 10 230/1/50K C	C43	-	10	3	2,2	294	61	230/1/50	630	620	950	110
4152 0505 36	PKE 4 8 K C	C43	-	8	4	3	474	61	400/3/50	630	620	950	115
4152 0505 37	PKE 4 10 K C	C43	-	10	4	3	366	61	400/3/50	630	620	950	115
4152 0505 46	PKE 5,5 8 K C	C43	-	8	5,5	4	600	62	400/3/50	630	620	950	120
4152 0505 47	PKE 5,5 10 K C	C43	-	10	5,5	4	516	62	400/3/50	630	620	950	120
4152 0505 56	PKE 5,5 8 C	C43	-	8	5,5	4	600	62	400/3/50	630	620	950	130
4152 0505 57	PKE 5,5 10 C	C43	-	10	5,5	4,0	516	62	400/3/50	630	620	950	130
4152 0505 66	PKE 7,5 8 C	C43	-	8	7,5	5,5	888	64	400/3/50	630	620	950	130
4152 0505 67	PKE 7,5 10 C	C43	-	10	7,5	5,5	780	64	400/3/50	630	620	950	130
4152 0505 76	PKE 9 8 C	C43	-	8	10	7,5	1062	66	400/3/50	630	620	950	140
4152 0505 77	PKE 9 10 C	C43	-	10	10	7,5	984	66	400/3/50	630	620	950	140

Base PKE sobre Depósito

Código	Modelo	Elemento	L	bar	HP	KW	l/min	dB	Volt.	ancho	largo	alto	Kg
4152 0505 28	PKE 3 8 K 200 C	C43	200	8	3	2,2	366	61	400/3/50	600	1430	1260	165
4152 0505 29	PKE 3 10 K 200 C	C43	200	10	3	2,2	294	61	400/3/50	600	1430	1260	165
4152 0505 88	PKE 3 8 230/1/50K 200 C	C43	200	8	3	2,2	366	61	230/1/50	600	1430	1260	165
4152 0505 89	PKE 3 10 230/1/50K 200 C	C43	200	10	3	2,2	294	61	230/1/50	600	1430	1260	165
4152 0505 38	PKE 4 8 K 200 C	C43	200	8	4	3	474	61	400/3/50	600	1430	1260	170
4152 0505 39	PKE 4 10 K 200 C	C43	200	10	4	3	366	61	400/3/50	600	1430	1260	170
4152 0505 48	PKE 5,5 8 K 200 C	C43	200	8	5,5	4	600	62	400/3/50	600	1430	1260	175
4152 0505 49	PKE 5,5 10 K 200 C	C43	200	10	5,5	4	516	62	400/3/50	600	1430	1260	175
4152 0505 60	PKE 5,5 8 270 C	C43	270	8	5,5	4	600	62	400/3/50	600	1540	1350	190
4152 0505 61	PKE 5,5 10 270 C	C43	270	10	5,5	4	516	62	400/3/50	600	1540	1350	190
4152 0505 68	PKE 7,5 8 200 C	C43	200	8	7,5	5,5	888	64	400/3/50	600	1540	1350	185
4152 0505 69	PKE 7,5 10 200 C	C43	200	10	7,5	5,5	780	64	400/3/50	600	1540	1350	185
4152 0505 70	PKE 7,5 8 270 C	C43	270	8	7,5	5,5	888	64	400/3/50	600	1540	1350	200
4152 0505 71	PKE 7,5 10 270 C	C43	270	10	7,5	5,5	780	64	400/3/50	600	1540	1350	200
4152 0505 78	PKE 9 8 200 C	C43	200	8	10	7,5	1062	66	400/3/50	600	1430	1260	215
4152 0505 79	PKE 9 10 200 C	C43	200	10	10	7,5	984	66	400/3/50	600	1430	1260	215
4152 0505 80	PKE 9 8 270 C	C43	270	8	10	7,5	1062	66	400/3/50	600	1540	1350	210
4152 0505 81	PKE 9 10 270 C	C43	270	10	10	7,5	984	66	400/3/50	600	1540	1350	210

Caudales según norma ISO 1217 apartado C y Cagi-Pneurop PN2 CPTC2. **K**: sin cuadro arrancador estrella-triángulo. Consulte las opciones disponibles al final de la sección PKE.



GAMA PKE

PKE SOBRE DEPÓSITO CON SECADOR

- › Regulación de presión (2 bandas)
- › Avisos de mantenimiento
- › Visualización de los parámetros de funcionamiento del compresor
- › Arranque / paro remoto
- › Arranque automático tras fallo de tensión



PKE 5,5S - 200 (C)



Opción purgador temporizado

Base PKE sobre Depósito + Secador



Código	Modelo	Elemento	L	bar	HP	KW	l/min	dB	Volt.	ancho	largo	alto	Kg
4152 0505 32	PKE 3S 8 K 200 C	C43	200	8	3	2,2	366	61	400/3/50	600	1430	1260	190
4152 0505 33	PKE 3S 10 K 200 C	C43	200	10	3	2,2	294	61	400/3/50	600	1430	1260	190
4152 0505 92	PKE 3S 8 230/1/50K 200 C	C43	200	8	3	2,2	366	61	230/1/50	600	1430	1260	190
4152 0505 93	PKE 3S 10 230/1/50K 200 C	C43	200	10	3	2,2	294	61	230/1/50	600	1430	1260	190
4152 0505 42	PKE 4S 8 K 200 C	C43	200	8	4	3	474	61	400/3/50	600	1430	1260	195
4152 0505 43	PKE 4S 10 K 200 C	C43	200	10	4	3	366	61	400/3/50	600	1430	1260	195
4152 0505 52	PKE 5,5S 8 K 200 C	C43	200	8	5,5	4	600	62	400/3/50	600	1430	1260	200
4152 0505 53	PKE 5,5S 10 K 200 C	C43	200	10	5,5	4	516	62	400/3/50	600	1430	1260	200
4152 0505 54	PKE 5,5S 8 270 C	C43	270	8	5,5	4	600	62	400/3/50	600	1540	1350	215
4152 0505 55	PKE 5,5S 10 270 C	C43	270	10	5,5	4	516	62	400/3/50	600	1540	1350	215
4152 0505 72	PKE 7,5S 8 200 C	C43	200	8	7,5	5,5	888	64	400/3/50	600	1430	1260	210
4152 0505 73	PKE 7,5S 10 200 C	C43	200	10	7,5	5,5	780	64	400/3/50	600	1430	1260	210
4152 0505 74	PKE 7,5S 8 270 C	C43	270	8	7,5	5,5	888	64	400/3/50	600	1540	1350	225
4152 0505 75	PKE 7,5S 10 270 C	C43	270	10	7,5	5,5	780	64	400/3/50	600	1540	1350	225
4152 0505 82	PKE 9S 8 200 C	C43	200	8	10	7,5	1062	66	400/3/50	600	1430	1260	225
4152 0505 83	PKE 9S 10 200 C	C43	200	10	10	7,5	984	66	400/3/50	600	1430	1260	225
4152 0505 84	PKE 9S 8 270 C	C43	270	8	10	7,5	1062	66	400/3/50	600	1540	1350	240
4152 0505 85	PKE 9S 10 270 C	C43	270	10	10	7,5	984	66	400/3/50	600	1540	1350	240

K: sin cuadro arrancador estrella-triángulo.

Opciones

Código	Modelo
0000 0506 15	Filtro FG integrado
0000 0506 91	Calentador de aceite para uso intermitente
0000 0506 27	Termostato tropicalizado
0000 0506 98	Purgador temporizado en el depósito PKE (solo para modelos con controlador ES4000 Connect)
0000 0506 76	Opción depósito 500 litros (SOLO válida para los modelos de velocidad fija de 200 litros)
0000 0506 07	Aceite alimentario PKE
0000 0506 24	Refrigerador posterior PKE
0000 0506 44	Embalaje jaula de madera PKE
Consultar	Tensión 230V/3F/50HZ u otras tensiones/frecuencias
0000 0506 46	Embalaje cajón de madera PKE 500 litros

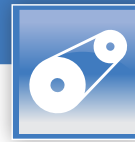

GAMA PKE VF

»»» PKE VELOCIDAD VARIABLE DE 3 A 10 CV. ELEMENTO C43. CONTROLADOR ES4000 CONNECT

Todas las ventajas de la gama PKE y además:

- › Ahorro hasta del 25% de energía
- › Nivel sonoro todavía más bajo (57 a 61 dB)
- › Mayor vida útil del compresor

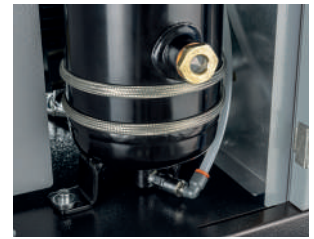

Opción calentador de aceite

Adecuado incluso para uso intermitente. Evite la condensación con las opciones calentador de aceite y termostato tropical.



Base PKE VF

Código	Modelo	Elemento	L	bar	HP	KW	l/min	dB	Volt.	ancho	largo	alto	Kg
4152 0601 78	PKE 3 VF 8	C43	-	8	3	2,2	138-360	57	400/3/50	630	620	975	110
4152 0601 79	PKE 3 VF 10	C43	-	10	3	2,2	132-294	57	400/3/50	630	620	975	110
4152 0601 84	PKE 4 VF 8	C43	-	8	4	3	150-462	57	400/3/50	630	620	975	115
4152 0601 85	PKE 4 VF 10	C43	-	10	4	3	138-360	57	400/3/50	630	620	975	115
4152 0601 90	PKE 5,5 VF 8	C43	-	8	5,5	4	234-582	58	400/3/50	630	620	975	120
4152 0601 91	PKE 5,5 VF 10	C43	-	10	5,5	4,0	270-504	58	400/3/50	630	620	975	120
4152 0601 96	PKE 7,5 VF 8	C43	-	8	7,5	5,5	342-894	61	400/3/50	630	620	975	130
4152 0601 97	PKE 7,5 VF 10	C43	-	10	7,5	5,5	336-756	61	400/3/50	630	620	975	130
4152 0602 02	PKE 9 VF 8	C43	-	8	10	7,5	426-1038	61	400/3/50	630	620	975	140
4152 0602 03	PKE 9 VF 10	C43	-	10	10	7,5	420-966	61	400/3/50	630	620	975	140

PKE VF sobre depósito

Código	Modelo	Elemento	L	bar	HP	KW	l/min	dB	Volt.	ancho	largo	alto	Kg
4152 0601 80	PKE 3 VF 8 200	C43	200	8	3	2,2	138-360	57	400/3/50	600	1430	1285	165
4152 0601 81	PKE 3 VF 10 200	C43	200	10	3	2,2	132-294	57	400/3/50	600	1430	1285	165
4152 0601 86	PKE 4 VF 8 200	C43	200	8	4	3	150-462	57	400/3/50	600	1430	1285	170
4152 0601 87	PKE 4 VF 10 200	C43	200	10	4	3	138-360	57	400/3/50	600	1430	1285	170
4152 0601 92	PKE 5,5 VF 8 200	C43	200	8	5,5	4	234-582	58	400/3/50	600	1430	1285	175
4152 0601 93	PKE 5,5 VF 10 200	C43	200	10	5,5	4	270-504	58	400/3/50	600	1430	1285	175
4152 0601 98	PKE 7,5 VF 8 200	C43	200	8	7,5	5,5	342-894	61	400/3/50	600	1430	1285	185
4152 0601 99	PKE 7,5 VF 10 200	C43	200	10	7,5	5,5	336-756	61	400/3/50	600	1430	1285	185
4152 0602 04	PKE 9 VF 8 200	C43	200	8	10	7,5	426-1038	61	400/3/50	600	1430	1285	195
4152 0602 05	PKE 9 VF 10 200	C43	200	10	10	7,5	420-966	61	400/3/50	600	1430	1285	195

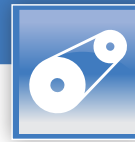

GAMA PKE VF



PKE VF sobre depósito + SECADOR



Código	Modelo	Elemento	L	bar	HP	KW	l/min	dB	Volt.	ancho	largo	alto	Kg
4152 0601 82	PKE 3 VFDRY 8 200	C43	200	8	3	2,2	138-360	57	400/3/50	600	1430	1285	190
4152 0601 83	PKE 3 VFDRY 10 200	C43	200	10	3	2,2	132-294	57	400/3/50	600	1430	1285	190
4152 0601 88	PKE 4 VFDRY 8 200	C43	200	8	4	3	150-462	57	400/3/50	600	1430	1285	195
4152 0601 89	PKE 4 VFDRY 10 200	C43	200	10	4	3	138-360	57	400/3/50	600	1430	1285	195
4152 0601 94	PKE 5,5 VFDRY 8 200	C43	200	8	5,5	4	234-582	58	400/3/50	600	1430	1285	200
4152 0601 95	PKE 5,5 VFDRY 10 200	C43	200	10	5,5	4	270-504	58	400/3/50	600	1430	1285	200
4152 0602 00	PKE 7,5 VFDRY 8 200	C43	200	8	7,5	5,5	342-894	61	400/3/50	600	1430	1285	210
4152 0602 01	PKE 7,5 VFDRY 10 200	C43	200	10	7,5	5,5	336-756	61	400/3/50	600	1430	1285	210
4152 0602 06	PKE 9 VFDRY 8 200	C43	200	8	10	7,5	426-1038	61	400/3/50	600	1430	1285	225
4152 0602 07	PKE 9 VFDRY 10 200	C43	200	10	10	7,5	420-966	61	400/3/50	600	1430	1285	225

Opciones

Código	Modelo
0000 0506 15	Filtro FG integrado
0000 0506 91	Calentador de aceite para uso intermitente
0000 0506 27	Termostato tropicalizado
0000 0506 98	Purgador temporizado en el depósito PKE (solo para modelos con controlador ES4000 Connect)
0000 0506 07	Aceite alimentario PKE
0000 0506 24	Refrigerador posterior PKE
0000 0506 78	Barras de transporte
Consultar	Kit cambio de presión
	Tensión 230V/3F/50HZ u otras tensiones/frecuencias
0000 0506 44	Embalaje cajón de madera



GAMA PKM

BASE / BASE SOBRE DEPÓSITO / BASE SOBRE DEPÓSITO CON SECADOR

- De 7,5 a 20 CV con elemento C55*
- De 25 a 40 CV con elemento C67
- Tarjeta ES4000 Connect



NUEVA TARJETA
ES4000 Connect



Base PKM



Código	Modelo	Elemento	L	bar	HP	KW	l/min	Secador	Filtros	dB	Volt.	ancho	largo	alto	Kg
4152 0213 10	PKM 7.5 8 FM	C55*	-	8	7,5	5,5	846	-	-	64	400/3/50	720	850	980	160
4152 0213 11	PKM 7.5 10 FM	C55*	-	10	7,5	5,5	696	-	-	64	400/3/50	720	850	980	160
4152 0213 12	PKM 10 8 FM	C55*	-	8	10	7,5	1140	-	-	65	400/3/50	720	850	980	170
4152 0213 13	PKM 10 10 FM	C55*	-	10	10	7,5	996	-	-	65	400/3/50	720	850	980	170
4152 0213 14	PKM 10 13 FM	C55*	-	13	10	7,5	780	-	-	65	400/3/50	720	850	980	170
4152 0213 15	PKM 15 8 FM	C55*	-	8	15	11	1620	-	-	69	400/3/50	720	850	980	185
4152 0213 16	PKM 15 10 FM	C55*	-	10	15	11	1416	-	-	69	400/3/50	720	850	980	185
4152 0213 17	PKM 15 13 FM	C55*	-	13	15	11	1152	-	-	69	400/3/50	720	850	980	185
4152 0213 18	PKM 20 8 FM	C55*	-	8	20	15	1860	-	-	71	400/3/50	720	850	980	200
4152 0213 19	PKM 20 10 FM	C55*	-	10	20	15	1680	-	-	71	400/3/50	720	850	980	200
4152 0213 20	PKM 20 13 FM	C55*	-	13	20	15	1332	-	-	71	400/3/50	720	850	980	200

PKM sobre Depósito



Código	Modelo	Elemento	L	bar	HP	KW	l/min	Secador	Filtros	dB	Volt.	ancho	largo	alto	Kg
4152 0237 18	PKM 7.5 8 270	C55*	270	8	7,5	5,5	846	-	-	64	400/3/50	720	1543	1337	207
4152 0237 06	PKM 7.5 10 270	C55*	270	10	7,5	5,5	696	-	-	64	400/3/50	720	1543	1337	207
4152 0213 54	PKM 7.5 8 500	C55*	500	8	7,5	5,5	846	-	-	64	400/3/50	720	1945	1468	257
4152 0213 55	PKM 7.5 10 500	C55*	500	10	7,5	5,5	696	-	-	64	400/3/50	720	1945	1468	257
4152 0237 19	PKM 10 8 270	C55*	270	8	10	7,5	1140	-	-	65	400/3/50	720	1543	1337	217
4152 0237 07	PKM 10 10 270	C55*	270	10	10	7,5	996	-	-	65	400/3/50	720	1543	1337	217
4152 0213 56	PKM 10 8 500	C55*	500	8	10	7,5	1140	-	-	65	400/3/50	720	1945	1468	267
4152 0213 57	PKM 10 10 500	C55*	500	10	10	7,5	996	-	-	65	400/3/50	720	1945	1468	267
4152 0213 58	PKM 10 13 500	C55*	500	13	10	7,5	780	-	-	65	400/3/50	720	1945	1468	267
4152 0237 20	PKM 15 8 270	C55*	270	8	15	11	1620	-	-	69	400/3/50	720	1543	1337	232
4152 0237 08	PKM 15 10 270	C55*	270	10	15	11	1416	-	-	69	400/3/50	720	1543	1337	232
4152 0213 59	PKM 15 8 500	C55*	500	8	15	11	1620	-	-	69	400/3/50	720	1945	1468	282
4152 0213 60	PKM 15 10 500	C55*	500	10	15	11	1416	-	-	69	400/3/50	720	1945	1468	282
4152 0213 61	PKM 15 13 500	C55*	500	13	15	11	1152	-	-	69	400/3/50	720	1945	1468	282
4152 0237 21	PKM 20 8 270	C55*	270	8	20	15	1860	-	-	71	400/3/50	720	1543	1337	247
4152 0237 09	PKM 20 10 270	C55*	270	10	20	15	1680	-	-	71	400/3/50	720	1543	1337	247
4152 0213 62	PKM 20 8 500	C55*	500	8	20	15	1860	-	-	71	400/3/50	720	1945	1468	297
4152 0213 63	PKM 20 10 500	C55*	500	10	20	15	1680	-	-	71	400/3/50	720	1945	1468	297
4152 0213 64	PKM 20 13 500	C55*	500	13	20	15	1332	-	-	71	400/3/50	720	1945	1468	297

Cuadro arrancador estrella-triángulo incluido en todos los modelos. Caudales según norma ISO 1217 apartado C y Cagi-Pneurop PN2 CPTC2. Disponibles a 60 Hz y tensiones especiales. Disponibles a 8 bar en todas las potencias. Disponibles a 13 bar en 10-15-20 CV.

Compresores de Tornillo

GAMA PKM

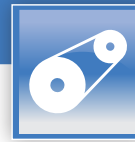

PUSKA
AIRE COMPRIMIDO

PKM sobre Depósito + Secador



Código	Modelo	Elemento	L	bar	HP	KW	l/min	Secador	Filtros	dB	VoIt.	ancho	largo	alto	Kg
4152 0237 22	PKM 7.5S 8 270	C55*	270	8	7,5	5,5	846	SI	-	64	400/3/50	720	1543	1337	242
4152 0237 10	PKM 7.5S 10 270	C55*	270	10	7,5	5,5	696	SI	-	64	400/3/50	720	1543	1337	242
4152 0213 65	PKM 7.5S 8 500	C55*	500	8	7,5	5,5	846	SI	-	64	400/3/50	720	1945	1468	292
4152 0213 66	PKM 7.5S 10 500	C55*	500	10	7,5	5,5	696	SI	-	64	400/3/50	720	1945	1468	292
4152 0237 23	PKM 10S 8 270	C55*	270	8	10	7,5	1140	SI	-	65	400/3/50	720	1543	1337	250
4152 0237 11	PKM 10S 10 270	C55*	270	10	10	7,5	996	SI	-	65	400/3/50	720	1543	1337	250
4152 0213 67	PKM 10S 8 500	C55*	500	8	10	7,5	1140	SI	-	65	400/3/50	720	1945	1468	300
4152 0213 68	PKM 10S 10 500	C55*	500	10	10	7,5	996	SI	-	65	400/3/50	720	1945	1468	300
4152 0213 69	PKM 10S 13 500	C55*	500	13	10	7,5	780	SI	-	65	400/3/50	720	1945	1468	300
4152 0237 24	PKM 15S 8 270	C55*	270	8	15	11	1620	SI	-	69	400/3/50	720	1543	1337	265
4152 0237 12	PKM 15S 10 270	C55*	270	10	15	11	1416	SI	-	69	400/3/50	720	1543	1337	265
4152 0213 70	PKM 15S 8 500	C55*	500	8	15	11	1620	SI	-	69	400/3/50	720	1945	1468	315
4152 0213 71	PKM 15S 10 500	C55*	500	10	15	11	1416	SI	-	69	400/3/50	720	1945	1468	315
4152 0213 72	PKM 15S 13 500	C55*	500	13	15	11	1152	SI	-	69	400/3/50	720	1945	1468	315
4152 0237 25	PKM 20S 8 270	C55*	270	8	20	15	1860	SI	-	71	400/3/50	720	1543	1337	280
4152 0237 13	PKM 20S 10 270	C55*	270	10	20	15	1680	SI	-	71	400/3/50	720	1543	1337	280
4152 0213 73	PKM 20S 8 500	C55*	500	8	20	15	1860	SI	-	71	400/3/50	720	1945	1468	330
4152 02137 4	PKM 20S 10 500	C55*	500	10	20	15	1680	SI	-	71	400/3/50	720	1945	1468	330
4152 0213 75	PKM 20S 13 500	C55*	500	13	20	15	1332	SI	-	71	400/3/50	720	1945	1468	330

PKM sobre Depósito + Secador + Filtros



Código	Modelo	Elemento	L	bar	HP	KW	l/min	Secador	Filtros	dB	VoIt.	ancho	largo	alto	Kg
4152 0237 26	PKM 7.5S 8 270F	C55*	270	8	7,5	5,5	846	SI	SI	64	400/3/50	720	1543	1337	247
4152 0237 14	PKM 7.5S 10 270F	C55*	270	10	7,5	5,5	696	SI	SI	64	400/3/50	720	1543	1337	247
4152 0213 76	PKM 7.5S 8 500F	C55*	500	8	7,5	5,5	846	SI	SI	64	400/3/50	720	1945	1468	297
4152 0213 77	PKM 7.5S 10 500F	C55*	500	10	7,5	5,5	696	SI	SI	64	400/3/50	720	1945	1468	297
4152 0237 27	PKM 10S 8 270F	C55*	270	8	10	7,5	1140	SI	SI	65	400/3/50	720	1543	1337	255
4152 0237 15	PKM 10S 10 270F	C55*	270	10	10	7,5	996	SI	SI	65	400/3/50	720	1543	1337	255
4152 0213 78	PKM 10S 8 500F	C55*	500	8	10	7,5	1140	SI	SI	65	400/3/50	720	1945	1468	305
4152 0213 79	PKM 10S 10 500F	C55*	500	10	10	7,5	996	SI	SI	65	400/3/50	720	1945	1468	305
4152 0213 80	PKM 10S 13 500F	C55*	500	13	10	7,5	780	SI	SI	65	400/3/50	720	1945	1468	305
4152 0237 28	PKM 15S 8 270F	C55*	270	8	15	11	1620	SI	SI	69	400/3/50	720	1543	1337	270
4152 0237 16	PKM 15S 10 270F	C55*	270	10	15	11	1416	SI	SI	69	400/3/50	720	1543	1337	270
4152 0213 81	PKM 15S 8 500F	C55*	500	8	15	11	1620	SI	SI	69	400/3/50	720	1945	1468	320
4152 0213 82	PKM 15S 10 500F	C55*	500	10	15	11	1416	SI	SI	69	400/3/50	720	1945	1468	320
4152 0213 83	PKM 15S 13 500F	C55*	500	13	15	11	1152	SI	SI	69	400/3/50	720	1945	1468	320
4152 0237 29	PKM 20S 8 270F	C55*	270	8	20	15	1860	SI	SI	71	400/3/50	720	1543	1337	285
4152 0237 17	PKM 20S 10 270F	C55*	270	10	20	15	1680	SI	SI	71	400/3/50	720	1543	1337	285
4152 0213 84	PKM 20S 8 500F	C55*	500	8	20	15	1860	SI	SI	71	400/3/50	720	1945	1468	335
4152 0213 85	PKM 20S 10 500F	C55*	500	10	20	15	1680	SI	SI	71	400/3/50	720	1945	1468	335
4152 0213 86	PKM 20S 13 500F	C55*	500	13	20	15	1332	SI	SI	71	400/3/50	720	1945	1468	335

Opciones

Código	Modelo
0000 0503 23	Aceite alimentario PKM 7,5-20
0000 0503 46	Embalaje cajón de madera
0000 0506 77	Barras de transporte
0000 0503 02	Aceite 8000 horas
0000 0503 07	Purgador temporizado en depósito



GAMA PKM

BASE PKM / PKM CON SECADOR / PKM SOBRE DEPÓSITO CON SECADOR



Base PKM															
Código	Modelo	Elemento	L	bar	HP	KW	l/min	Secador	Filtros	dB	Volt.	ancho	largo	alto	Kg
4152 0279 16	PKM 25 8 400/50 CE	C67	-	8	25	18,5	3126	-	-	69	400/3/50	833	1180	1220	328
4152 0279 17	PKM 25 10 400/50 CE	C67	-	10	25	18,5	2700	-	-	69	400/3/50	833	1180	1220	328
4152 0279 18	PKM 25 13 400/50 CE	C67	-	13	25	18,5	2310	-	-	69	400/3/50	833	1180	1220	328
4152 0279 19	PKM 30 8 400/50 CE	C67	-	8	30	22	3720	-	-	70	400/3/50	833	1180	1220	344
4152 0279 20	PKM 30 10 400/50 CE	C67	-	10	30	22	3216	-	-	70	400/3/50	833	1180	1220	344
4152 0279 21	PKM 30 13 400/50 CE	C67	-	13	30	22	2784	-	-	70	400/3/50	833	1180	1220	344
4152 0283 57	PKM 40 8 400/50 CE	C80	-	8	40	30	4332	-	-	71	400/3/50	833	1180	1220	444
4152 0283 58	PKM 40 10 400/50 CE	C80	-	10	40	30	3906	-	-	71	400/3/50	833	1180	1220	444
4152 0283 59	PKM 40 13 400/50 CE	C80	-	13	40	30	3432	-	-	71	400/3/50	833	1180	1220	444

PKM con secador															
Código	Modelo	Elemento	L	bar	HP	KW	l/min	Secador	Filtros	dB	Volt.	ancho	largo	alto	Kg
4152 0279 25	PKM 25S 8 400/50 CE	C67	-	8	25	18,5	3126	SI	-	69	400/3/50	833	1450	1220	377
4152 0279 26	PKM 25S 10 400/50 CE	C67	-	10	25	18,5	2700	SI	-	69	400/3/50	833	1450	1220	377
4152 0279 27	PKM 25S 13 400/50 CE	C67	-	13	25	18,5	2310	SI	-	69	400/3/50	833	1450	1220	377
4152 0279 28	PKM 30S 8 400/50 CE	C67	-	8	30	22	3720	SI	-	70	400/3/50	833	1450	1220	393
4152 0279 29	PKM 30S 10 400/50 CE	C67	-	10	30	22	3216	SI	-	70	400/3/50	833	1450	1220	393
4152 0279 30	PKM 30S 13 400/50 CE	C67	-	13	30	22	2784	SI	-	70	400/3/50	833	1450	1220	393
4152 0283 60	PKM 40S 8 400/50 CE	C80	-	8	40	30	4332	SI	-	71	400/3/50	833	1450	1220	493
4152 0283 61	PKM 40S 10 400/50 CE	C80	-	10	40	30	3906	SI	-	71	400/3/50	833	1450	1220	493
4152 0283 62	PKM 40S 13 400/50 CE	C80	-	13	40	30	3432	SI	-	71	400/3/50	833	1450	1220	493

PKM sobre Depósito + Secador															
Código	Modelo	Elemento	L	bar	HP	KW	l/min	Secador	Filtros	dB	Volt.	ancho	largo	alto	Kg
4152 0279 34	PKM 25S 8 400/50 TM 500 CE	C67	500	8	25	18,5	3126	SI	OPCION	69	400/3/50	833	1904	1832	603
4152 0279 35	PKM 25S 10 400/50 TM 500 CE	C67	500	10	25	18,5	2700	SI	OPCION	69	400/3/50	833	1904	1832	603
4152 0279 36	PKM 25S 13 400/50 TM 500 CE	C67	500	13	25	18,5	2310	SI	OPCION	69	400/3/50	833	1904	1832	603
4152 0279 37	PKM 30S 8 400/50 TM 500 CE	C67	500	8	30	22	3720	SI	OPCION	70	400/3/50	833	1904	1832	619
4152 0279 38	PKM 30S 10 400/50 TM 500 CE	C67	500	10	30	22	3216	SI	OPCION	70	400/3/50	833	1904	1832	619
4152 0279 39	PKM 30S 13 400/50 TM 500 CE	C67	500	13	30	22	2784	SI	OPCION	70	400/3/50	833	1904	1832	619

Opciones

Código	Modelo
0000 0518 43	Filtro G integrado (solo para PKM S TM500)
0000 0518 45	Aceite alimentario (PKM 21-40)
0000 0518 40	Embalaje cajón de madera

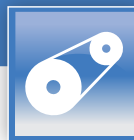

GAMA RTA

COMPRESOR DE VELOCIDAD FIJA

- De 7 a 20 CV (5,5 a 15 kw)
- Prestaciones superiores. Elemento C55* / C67 (20 CV)
- Control total del equipo mediante tarjeta ES4000 S (Opcional ES4000 T)
- Máxima durabilidad y bajísimo nivel sonoro
- ICONS Integrado



Base RTA													
Código	Modelo	Elemento	L	bar	HP	KW	l/min	dB	Volt.	ancho	largo	alto	Kg
4152 0578 83	RTA 7.5 8	C55*	-	8	7,5	5,5	847	65	400/3/50	665	1000	1045	195
4152 0578 84	RTA 7.5 10	C55*	-	10	7,5	5,5	741	65	400/3/50	665	1000	1045	195
4152 0578 85	RTA 7.5 13	C55*	-	13	7,5	5,5	553	65	400/3/50	665	1000	1045	195
4152 0578 98	RTA 10 8	C55*	-	8	10	7,5	1241	66	400/3/50	665	1000	1045	215
4152 0578 99	RTA 10 10	C55*	-	10	10	7,5	1135	66	400/3/50	665	1000	1045	215
4152 0579 00	RTA 10 13	C55*	-	13	10	7,5	876	66	400/3/50	665	1000	1045	215
4152 0579 13	RTA 15 8	C55*	-	8	15	11	1699	67	400/3/50	665	1000	1045	255
4152 0579 14	RTA 15 10	C55*	-	10	15	11	1552	67	400/3/50	665	1000	1045	255
4152 0579 15	RTA 15 13	C55*	-	13	15	11	1147	67	400/3/50	665	1000	1045	255
4152 0579 28	RTA 20 8	C67	-	8	20	15	2181	68	400/3/50	665	1000	1045	310
4152 0579 29	RTA 20 10	C67	-	10	20	15	1982	68	400/3/50	665	1000	1045	310
4152 0579 30	RTA 20 13	C67	-	13	20	15	1623	68	400/3/50	665	1000	1045	310

ROTANK sobre Depósito													
Código	Modelo	Elemento	L	bar	HP	KW	l/min	dB	Volt.	ancho	largo	alto	Kg
4152 0578 86	ROTANK 7.5 8 270	C55*	270	8	7,5	5,5	847	65	400/3/50	665	1540	1535	290
4152 0578 87	ROTANK 7.5 10 270	C55*	270	10	7,5	5,5	741	65	400/3/50	665	1540	1535	290
4152 0578 88	ROTANK 7.5 13 270	C55*	270	13	7,5	5,5	553	65	400/3/50	665	1540	1535	290
4152 0579 01	ROTANK 10 8 270	C55*	270	8	10	7,5	1241	66	400/3/50	665	1540	1535	310
4152 0579 02	ROTANK 10 10 270	C55*	270	10	10	7,5	1135	66	400/3/50	665	1540	1535	310
4152 0579 03	ROTANK 10 13 270	C55*	270	13	10	7,5	876	66	400/3/50	665	1540	1535	310
4152 0579 16	ROTANK 15 8 270	C55*	270	8	15	11	1699	67	400/3/50	665	1540	1535	350
4152 0579 17	ROTANK 15 10 270	C55*	270	10	15	11	1552	67	400/3/50	665	1540	1535	350
4152 0579 18	ROTANK 15 13 270	C55*	270	13	15	11	1147	67	400/3/50	665	1540	1535	350
4152 0579 31	ROTANK 20 8 270	C67	270	8	20	15	2181	68	400/3/50	665	1540	1535	405
4152 0579 32	ROTANK 20 10 270	C67	270	10	20	15	1982	68	400/3/50	665	1540	1535	405
4152 0579 33	ROTANK 20 13 270	C67	270	13	20	15	1623	68	400/3/50	665	1540	1535	405
4152 0578 89	ROTANK 7.5 8 500	C55*	500	8	7,5	5,5	847	65	400/3/50	665	1940	1665	350
4152 0578 90	ROTANK 7.5 10 500	C55*	500	10	7,5	5,5	741	65	400/3/50	665	1940	1665	350
4152 0578 91	ROTANK 7.5 13 500	C55*	500	13	7,5	5,5	553	65	400/3/50	665	1940	1665	350
4152 0579 04	ROTANK 10 8 500	C55*	500	8	10	7,5	1241	66	400/3/50	665	1940	1665	375
4152 0579 05	ROTANK 10 10 500	C55*	500	10	10	7,5	1135	66	400/3/50	665	1940	1665	375
4152 0579 06	ROTANK 10 13 500	C55*	500	13	10	7,5	876	66	400/3/50	665	1940	1665	375
4152 0579 19	ROTANK 15 8 500	C55*	500	8	15	11	1699	67	400/3/50	665	1940	1665	415
4152 0579 20	ROTANK 15 10 500	C55*	500	10	15	11	1552	67	400/3/50	665	1940	1665	415
4152 0579 21	ROTANK 15 13 500	C55*	500	13	15	11	1147	67	400/3/50	665	1940	1665	415
4152 0579 34	ROTANK 20 8 500	C67	500	8	20	15	2181	68	400/3/50	665	1940	1665	470
4152 0579 35	ROTANK 20 10 500	C67	500	10	20	15	1982	68	400/3/50	665	1940	1665	470
4152 0579 36	ROTANK 20 13 500	C67	500	13	20	15	1623	68	400/3/50	665	1940	1665	470

Caudales según norma ISO 1217 apartado C y Cagi-Pneurop PN2 CPTC2. Disponibles a 60 Hz y tensiones especiales.

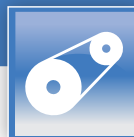

READY RTA con DEPÓSITO + SECADOR



Código	Modelo	Elemento	L	bar	HP	KW	l/min	dB	Volt.	ancho	largo	alto	Kg
4152 0578 92	READY 7.5 8 270	C55*	270	8	7,5	5,5	847	65	400/3/50	665	1540	1535	325
4152 0578 93	READY 7.5 10 270	C55*	270	10	7,5	5,5	741	65	400/3/50	665	1540	1535	325
4152 0578 94	READY 7.5 13 270	C55*	270	13	7,5	5,5	553	65	400/3/50	665	1540	1535	325
4152 0579 07	READY 10 8 270	C55*	270	8	10	7,5	1241	66	400/3/50	665	1540	1535	345
4152 0579 08	READY 10 10 270	C55*	270	10	10	7,5	1135	66	400/3/50	665	1540	1535	345
4152 0579 09	READY 10 13 270	C55*	270	13	10	7,5	876	66	400/3/50	665	1540	1535	345
4152 0579 22	READY 15 8 270	C55*	270	8	15	11	1699	67	400/3/50	665	1540	1535	385
4152 0579 23	READY 15 10 270	C55*	270	10	15	11	1552	67	400/3/50	665	1540	1535	385
4152 0579 24	READY 15 13 270	C55*	270	13	15	11	1147	67	400/3/50	665	1540	1535	385
4152 0590 29	READY 20 8 270	C67	270	8	20	15	2181	68	400/3/50	665	1540	1535	440
4152 0579 37	READY 20 10 270	C67	270	10	20	15	1982	68	400/3/50	665	1540	1535	440
4152 0579 38	READY 20 13 270	C67	270	13	20	15	1623	68	400/3/50	665	1540	1535	440
4152 0578 95	READY 7.5 8 500	C55*	500	8	7,5	5,5	847	65	400/3/50	665	1940	1665	390
4152 0578 96	READY 7.5 10 500	C55*	500	10	7,5	5,5	741	65	400/3/50	665	1940	1665	390
4152 0578 97	READY 7.5 13 500	C55*	500	13	7,5	5,5	553	65	400/3/50	665	1940	1665	390
4152 0579 10	READY 10 8 500	C55*	500	8	10	7,5	1241	66	400/3/50	665	1940	1665	410
4152 0579 11	READY 10 10 500	C55*	500	10	10	7,5	1135	66	400/3/50	665	1940	1665	410
4152 0579 12	READY 10 13 500	C55*	500	13	10	7,5	876	66	400/3/50	665	1940	1665	410
4152 0579 25	READY 15 8 500	C55*	500	8	15	11	1699	67	400/3/50	665	1940	1665	450
4152 0579 26	READY 15 10 500	C55*	500	10	15	11	1552	67	400/3/50	665	1940	1665	450
4152 0579 27	READY 15 13 500	C55*	500	13	15	11	1147	67	400/3/50	665	1940	1665	450
4152 0590 30	READY 20 8 500	C67	500	8	20	15	2181	68	400/3/50	665	1940	1665	505
4152 0579 39	READY 20 10 500	C67	500	10	20	15	1982	68	400/3/50	665	1940	1665	505
4152 0579 40	READY 20 13 500	C67	500	13	20	15	1623	68	400/3/50	665	1940	1665	505

Opciones de fábrica

-	Aceite 4000 h incluido
0000 0512 10	Aceite alimentario (RTA)
0000 0512 12	Aceite sintético 8000 h
0000 0512 14	Filtro de línea coalescente de aceite (solo en Ready)
0000 0512 16	Válvula termostática tropicalizada
0000 0512 18	Filtro de entrada de aire trabajos pesados (HDF)
0000 0512 20	Calentador de aceite
0000 0512 30	Separador de agua + purga electrónica
0000 0512 34	Separador de agua + purga de flotador
0000 0512 36	Certificado de test de rendimiento según ISO1217
0000 0512 38	Opción ES4000T
0000 0512 40	Opción ES4000T + ECO6i
0000 0512 22	Embalaje jaula
0000 0512 24	Embalaje jaula (con HDF)

Opciones a posteriori para equipos ya instalados

consultar ref.	Kit conversión de presión
8092 3313 97	Opción ES4000T táctil
8092 3313 87	Filtro de entrada de aire trabajos pesados (HDF) 7,5-15 CV hasta 270
8092 3313 88	Filtro de entrada de aire trabajos pesados (HDF) Rotank/Ready 7,5-15 500
8092 3313 89	Filtro de entrada de aire trabajos pesados (HDF) 20 CV hasta 270
8092 3313 90	Filtro de entrada de aire trabajos pesados (HDF) Rotank/Ready 20 CV 500
8092 3313 95	Calentador de aceite
8092 3314 31	Separador de agua + purga electrónica RTA 10-20
8092 3314 32	Separador de agua + purga electrónica Rotank 7,5
8092 3314 33	Separador de agua + purga electrónica Rotank 10-20
8092 3314 34	Separador de agua + purga electrónica Ready 7,5
8092 3314 35	Separador de agua + purga electrónica Ready 10-20

GAMA RTA-D VF

COMPRESOR DE VELOCIDAD VARIABLE

- De 10 a 20 CV (7,5 a 15 kw)
- Transmisión Directa**, máxima eficiencia
- Elemento C55*
- Control total del equipo mediante Tarjeta ES4000
- ICONS opcional: ref. 1837002428

35%
AHORRO
ENERGÉTICO

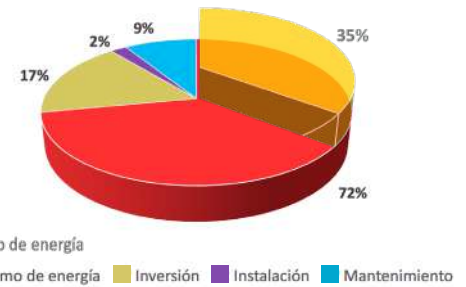

**EFICIENCIA
MÁXIMA**

Ready RTA D 20 – 500 VF



Fácil mantenimiento y accesibilidad. Comodidad del usuario. Fiabilidad y larga vida útil. Ahorro gracias a un rendimiento Eficiente. Y además con la calidad del **SERVICIO PUSKA**

Base RTA D VF

Código	Modelo	Elemento	L	bar	HP	KW	l/min	dB	Volt.	ancho	largo	alto	Kg
4152 0183 99	RTA D 10/13 VF	C55*	-	5,5-12,5	10	7,5	272-1258	62	400/3/50	655	995	1045	227
4152 0184 00	RTA D 15/13 VF	C55*	-	5,5-12,5	15	11	265-1862	64	400/3/50	655	995	1045	243
4152 0184 01	RTA D 20/13 VF	C55*	-	5,5-12,5	20	15	258-2287	65	400/3/50	655	995	1045	246

ROTANK D VF sobre Depósito

Código	Modelo	Elemento	L	bar	HP	KW	l/min	dB	Volt.	ancho	largo	alto	Kg
4152 0184 02	ROTANK D 10/13 270 VF	C55*	270	5,5-12,5	10	7,5	272-1258	62	400/3/50	655	1535	1535	319
4152 0184 05	ROTANK D 10/13 500 VF	C55*	500	5,5-12,5	10	7,5	272-1258	62	400/3/50	655	1935	1665	393
4152 0184 03	ROTANK D 15/13 270 VF	C55*	270	5,5-12,5	15	11	265-1862	64	400/3/50	655	1535	1535	335
4152 0184 06	ROTANK D 15/13 500 VF	C55*	500	5,5-12,5	15	11	265-1862	64	400/3/50	655	1935	1665	409
4152 0184 04	ROTANK D 20/13 270 VF	C55*	270	5,5-12,5	20	15	258-2287	65	400/3/50	655	1535	1535	338
4152 0184 07	ROTANK D 20/13 500 VF	C55*	500	5,5-12,5	20	15	258-2287	65	400/3/50	655	1935	1665	412

READY RTA D VF con Depósito + Secador

Código	Modelo	Elemento	L	bar	HP	KW	l/min	dB	Volt.	ancho	largo	alto	Kg
4152 0184 08	READY D 10/13 270 VF	C55*	270	5,5-12,5	10	7,5	272-1258	62	400/3/50	655	1535	1550	353
4152 0184 11	READY D 10/13 500 VF	C55*	500	5,5-12,5	10	7,5	272-1258	62	400/3/50	655	1935	1680	427
4152 0184 09	READY D 15/13 270 VF	C55*	270	5,5-12,5	15	11	265-1862	64	400/3/50	655	1535	1550	371
4152 0184 12	READY D 15/13 500 VF	C55*	500	5,5-12,5	15	11	265-1862	64	400/3/50	655	1935	1680	445
4152 0184 10	READY D 20/13 270 VF	C55*	270	5,5-12,5	20	15	258-2287	65	400/3/50	655	1535	1550	391
4152 0184 13	READY D 20/13 500 VF	C55*	500	5,5-12,5	20	15	258-2287	65	400/3/50	655	1935	1680	465

Caudal de aire medido según la norma ISO 1217 ed. 4 2009. Nivel de ruido medido según la norma ISO 2151: 2004 mediante ISO 9614/2. Disponible en tensiones especiales (consultar).

Opciones	
Incluido	Aceite 4000 horas
0000 0513 43	Filtro G
0000 0513 08	Separador de agua integrado (WSD)
0000 0513 19	Panel silenciador
0000 0513 29	Aceite 8000 h
0000 0513 42	Embalaje cajón de madera
0000 0513 45	Aceite alimentario RTA D VF
0000 0513 67	Separador de agua + purgador automático
0000 0513 77	ES4000 Advanced
0000 0513 82	ECO6I
	Tensiones especiales o 60 Hz



GAMA PRB 20-34

COMPRESOR DE VELOCIDAD FIJA

- › De 20 a 35 CV (15 a 26 kW)
- › Las máximas prestaciones y eficiencia energética. Elemento C67.
- › Control total del equipo mediante tarjeta ES4000 (ES4000 Advanced opcional)
- › Máxima durabilidad y bajísimo nivel sonoro



Tarjeta ES4000 Standard



PRB 25 BASE



PRB 25S - 500



Código	Modelo	Elemento	L	bar	HP	KW	l/min	dB	Volt.	ancho	largo	alto	Kg
4152 0321 92	PRB 20 7,5	C67	-	7,5	20	15	2696	67	400/3/50	835	1200	1220	330
4152 0321 93	PRB 20 8,5	C67	-	8,5	20	15	2536	67	400/3/50	835	1200	1220	330
4152 0321 94	PRB 20 10	C67	-	10	20	15	2266	67	400/3/50	835	1200	1220	330
4152 0321 95	PRB 20 13	C67	-	13	20	15	1946	67	400/3/50	835	1200	1220	330
4152 0321 96	PRB 25 7,5	C67	-	7,5	25	18,5	3317	68	400/3/50	835	1200	1220	355
4152 0321 97	PRB 25 8,5	C67	-	8,5	25	18,5	3144	68	400/3/50	835	1200	1220	355
4152 0321 98	PRB 25 10	C67	-	10	25	18,5	2922	68	400/3/50	835	1200	1220	355
4152 0321 99	PRB 25 13	C67	-	13	25	18,5	2279	68	400/3/50	835	1200	1220	355
4152 0322 00	PRB 29 7,5	C67	-	7,5	30	22	3858	69	400/3/50	835	1200	1220	370
4152 0322 01	PRB 29 8,5	C67	-	8,5	30	22	3741	69	400/3/50	835	1200	1220	370
4152 0322 02	PRB 29 10	C67	-	10	30	22	3294	69	400/3/50	835	1200	1220	370
4152 0322 03	PRB 29 13	C67	-	13	30	22	2790	69	400/3/50	835	1200	1220	370
4152 0322 04	PRB 34 7,5	C67	-	7,5	35	26	4210	71	400/3/50	835	1200	1220	385
4152 0322 05	PRB 34 8,5	C67	-	8,5	35	26	3987	71	400/3/50	835	1200	1220	385
4152 0322 06	PRB 34 10	C67	-	10	35	26	3728	71	400/3/50	835	1200	1220	385
4152 0322 07	PRB 34 13	C67	-	13	35	26	3263	71	400/3/50	835	1200	1220	385

Caudal de aire medido según la norma ISO 1217 ed. 4 2009. Nivel de ruido medido según la norma ISO 2151: 2004 mediante ISO 9614/2. Disponible en tensiones especiales (consultar).



GAMA PRB 20-34

PRB Base con SECADOR													
Código	Modelo	Elemento	L	bar	HP	KW	l/min	dB	Volt.	ancho	largo	alto	Kg
4152 0322 08	PRB 20DRY 7,5	C67	-	7,5	20	15	2696	67	400/3/50	835	1450	1220	375
4152 0322 09	PRB 20DRY 8,5	C67	-	8,5	20	15	2536	67	400/3/50	835	1450	1220	375
4152 0322 10	PRB 20DRY 10	C67	-	10	20	15	2266	67	400/3/50	835	1450	1220	375
4152 0322 11	PRB 20DRY 13	C67	-	13	20	15	1946	67	400/3/50	835	1450	1220	375
4152 0322 12	PRB 25DRY 7,5	C67	-	7,5	25	18,5	3317	68	400/3/50	835	1450	1220	405
4152 0322 13	PRB 25DRY 8,5	C67	-	8,5	25	18,5	3144	68	400/3/50	835	1450	1220	405
4152 0322 14	PRB 25DRY 10	C67	-	10	25	18,5	2922	68	400/3/50	835	1450	1220	405
4152 0322 15	PRB 25DRY 13	C67	-	13	25	18,5	2279	68	400/3/50	835	1450	1220	405
4152 0322 16	PRB 29DRY 7,5	C67	-	7,5	30	22	3858	69	400/3/50	835	1450	1220	420
4152 0322 17	PRB 29DRY 8,5	C67	-	8,5	30	22	3741	69	400/3/50	835	1450	1220	420
4152 0322 18	PRB 29DRY 10	C67	-	10	30	22	3294	69	400/3/50	835	1450	1220	420
4152 0322 19	PRB 29DRY 13	C67	-	13	30	22	2790	69	400/3/50	835	1450	1220	420
4152 0322 20	PRB 34DRY 7,5	C67	-	7,5	35	26	4210	71	400/3/50	835	1450	1220	435
4152 0322 21	PRB 34DRY 8,5	C67	-	8,5	35	26	3987	71	400/3/50	835	1450	1220	435
4152 0322 22	PRB 34DRY 10	C67	-	10	35	26	3728	71	400/3/50	835	1450	1220	435
4152 0322 23	PRB 34DRY 13	C67	-	13	35	26	3263	71	400/3/50	835	1450	1220	435

PRB con DEPÓSITO Y SECADOR													
Código	Modelo	Elemento	L	bar	HP	KW	l/min	dB	Volt.	ancho	largo	alto	Kg
4152 0322 24	PRB 20DRY 7,5 500	C67	500	7,5	20	15	2696	67	400/3/50	835	1940	1835	550
4152 0322 25	PRB 20DRY 8,5 500	C67	500	8,5	20	15	2536	67	400/3/50	835	1940	1835	550
4152 0322 26	PRB 20DRY 10 500	C67	500	10	20	15	2266	67	400/3/50	835	1940	1835	550
4152 0322 27	PRB 20DRY 13 500	C67	500	13	20	15	1946	67	400/3/50	835	1940	1835	550
4152 0322 28	PRB 25DRY 7,5 500	C67	500	7,5	25	18,5	3317	68	400/3/50	835	1940	1835	580
4152 0322 29	PRB 25DRY 8,5 500	C67	500	8,5	25	18,5	3144	68	400/3/50	835	1940	1835	580
4152 0322 30	PRB 25DRY 10 500	C67	500	10	25	18,5	2922	68	400/3/50	835	1940	1835	580
4152 0322 31	PRB 25DRY 13 500	C67	500	13	25	18,5	2279	68	400/3/50	835	1940	1835	580
4152 0322 32	PRB 29DRY 7,5 500	C67	500	7,5	30	22	3858	69	400/3/50	835	1940	1835	595
4152 0322 33	PRB 29DRY 8,5 500	C67	500	8,5	30	22	3741	69	400/3/50	835	1940	1835	595
4152 0322 34	PRB 29DRY 10 500	C67	500	10	30	22	3294	69	400/3/50	835	1940	1835	595
4152 0322 35	PRB 29DRY 13 500	C67	500	13	30	22	2790	69	400/3/50	835	1940	1835	595
4152 0322 36	PRB 34DRY 7,5 500	C67	500	7,5	35	26	4210	71	400/3/50	835	1940	1835	610
4152 0322 37	PRB 34DRY 8,5 500	C67	500	8,5	35	26	3987	71	400/3/50	835	1940	1835	610
4152 0322 38	PRB 34DRY 10 500	C67	500	10	35	26	3728	71	400/3/50	835	1940	1835	610
4152 0322 39	PRB 34DRY 13 500	C67	500	13	35	26	3263	71	400/3/50	835	1940	1835	610

Caudal de aire medido según la norma ISO 1217 ed. 4 2009. Nivel de ruido medido según la norma ISO 2151: 2004 mediante ISO 9614/2. Disponible en tensiones especiales (consultar).

OPCIONES PARA COMPRESOR DE VELOCIDAD FIJA O DE VELOCIDAD VARIABLE

Código	Modelo
0000 0518 77	Control ES4000 Advance
0000 0518 43	Filtro G (solo para PRB DRY TM500)
0000 0518 02	Energy Recovery (no compatible con calefacción)
0000 0518 03	Separador de agua + purgador capacitivo LD
0000 0518 08	Separador de agua + purgador de flotador
0000 0518 15	Filtro de entrada de alta eficacia
0000 0518 19	Bafle silenciador
0000 0518 20	Calefacción en carrocería (no compatible con Energy Recovery)
0000 0518 29	Aceite 8000H
0000 0518 42	Embalaje en cajón de madera
0000 0518 45	Aceite de grado alimentario (FOOD GRADE)
0000 0518 56	ICONS integrado
0000 0518 83	Control ES6i + ES4000 Advance



GAMA PRB VF

COMPRESOR DE VELOCIDAD VARIABLE

- › De 20 a 35 CV (15 a 26 kW)
- › Las máximas prestaciones y eficiencia energética. Elemento C67.
- › Velocidad Variable, ahorre hasta un 35%
- › Control total del equipo mediante tarjeta ES4000 (ES4000 Advanced opcional)



PRB 25 VF

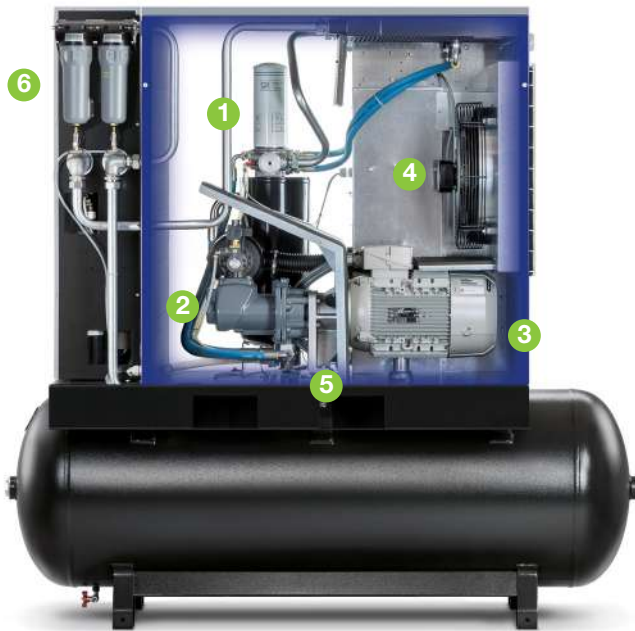

Componentes

- 1 Filtro de aire
- 2 Elemento compresor
- 3 Motor
- 4 Motor del ventilador
- 5 TRANSMISIÓN DIRECTA
- 6 Opción filtro G+C 0000 0518 43

PRB VF Base



Código	Modelo	Elemento	L	bar	HP	KW	l/min	dB	Volt.	ancho	largo	alto	Kg
4152 0329 84	PRB20 VF 12,5	C67	-	5,5-12,5	20	15	780-2911	68	400/3/50	835	1200	1220	310
4152 0329 85	PRB25 VF 12,5	C67	-	5,5-12,5	25	18,5	780-3505	70	400/3/50	835	1200	1220	325
4152 0329 86	PRB29 VF 12,5	C67	-	5,5-12,5	30	22	780-3920	71	400/3/50	835	1200	1220	330
4152 0329 87	PRB34 VF 12,5	C67	-	5,5-12,5	35	26	780-4158	72	400/3/50	835	1200	1220	350

PRB VF Base con SECADOR



Código	Modelo	Elemento	L	bar	HP	KW	l/min	dB	Volt.	ancho	largo	alto	Kg
4152 0329 88	PRB20 VFDRY 12,5	C67	-	5,5-12,5	20	15	780-2911	68	400/3/50	835	1450	1220	355
4152 0329 89	PRB25 VFDRY 12,5	C67	-	5,5-12,5	25	18,5	780-3505	70	400/3/50	835	1450	1220	375
4152 0329 90	PRB29 VFDRY 12,5	C67	-	5,5-12,5	30	22	780-3920	71	400/3/50	835	1450	1220	385
4152 0329 91	PRB34 VFDRY 12,5	C67	-	5,5-12,5	35	26	780-4158	72	400/3/50	835	1450	1220	400

PRB VF Base con DEPÓSITO Y SECADOR



Código	Modelo	Elemento	L	bar	HP	KW	l/min	dB	Volt.	ancho	largo	alto	Kg
4152 0329 92	PRB20 VFDRY 12,5 500	C67	500	5,5-12,5	20	15	780-2911	68	400/3/50	835	1940	1835	530
4152 0329 93	PRB25 VFDRY 12,5 500	C67	500	5,5-12,5	25	18,5	780-3505	70	400/3/50	835	1940	1835	550
4152 0329 94	PRB29 VFDRY 12,5 500	C67	500	5,5-12,5	30	22	780-3920	71	400/3/50	835	1940	1835	560
4152 0329 95	PRB34 VFDRY 12,5 500	C67	500	5,5-12,5	35	26	780-4158	72	400/3/50	835	1940	1835	575

Caudal de aire medido según la norma ISO 1217 ed. 4 2009. Nivel de ruido medido según la norma ISO 2151: 2004 mediante ISO 9614/2. Disponible en tensiones especiales (consultar).

OPCIONES

Código	Modelo
0000 0518 56	ICONS integrado



COMPRESOR TRANSMISIÓN POR ENGRANAJES VELOCIDAD FIJA

- › De 40 a 120 CV (30 a 90 KW)
- › Elementos S90, S106 y S142 especialmente diseñados para ofrecer gran rendimiento y eficiencia.
- › Tarjeta ES4000 S con ICONS integrado de serie.
- › Instalación, funcionamiento y mantenimiento sencillos
- › Disponibles versiones refrigeradas por agua DRM75-100-120



Código	Modelo	Elemento	bar	HP	KW	l/min	dB	Conexión	Kg
--------	--------	----------	-----	----	----	-------	----	----------	----

DRM VELOCIDAD FIJA

4152 0347 20	DRM40 7,5	S90	7,5	40	30	5340	71,5	1-1/2"	589
4152 0347 21	DRM40 8,5	S90	8,5	40	30	5160	71,5	1-1/2"	589
4152 0347 22	DRM40 10	S90	10	40	30	4560	71,5	1-1/2"	589
4152 0347 24	DRM50 7,5	S90	7,5	50	37	6600	73	1-1/2"	610
4152 0347 25	DRM50 8,5	S90	8,5	50	37	6120	73	1-1/2"	610
4152 0347 26	DRM50 10	S90	10	50	37	5700	73	1-1/2"	610
4152 0347 28	DRM60 7,5	S90	7,5	60	45	7560	74,5	1-1/2"	629
4152 0347 29	DRM60 8,5	S90	8,5	60	45	7260	74,5	1-1/2"	629
4152 0347 30	DRM60 10	S90	10	60	45	6660	74,5	1-1/2"	629
8153 3391 93	DRM75 7,5	S106	7,5	75	55	10277		2-1/2"	1123
8153 3391 94	DRM75 8,5	S106	8,5	75	55	9670		2-1/2"	1123
8153 3391 95	DRM75 10	S106	10	75	55	8648		2-1/2"	1123
8153 3391 96	DRM100 7,5	S106	7,5	100	75	13208		2-1/2"	1189
8153 3391 97	DRM100 8,5	S106	8,5	100	75	12802		2-1/2"	1189
8153 3391 98	DRM100 10	S106	10	100	75	11781		2-1/2"	1189
8153 3378 01	DRM120 7,5	S142	7,5	120	90	16171		2-1/2"	1346
8153 3378 02	DRM120 8,5	S142	8,5	120	90	15388		2-1/2"	1346
8153 3378 03	DRM120 10	S142	10	120	90	14332		2-1/2"	1346

OPCIONES DRM 75-120

Código	Modelo
0000 0888 76	Opción tarjeta ES4000 T
0000 0888 23	Opción kit prefiltro
0000 0888 24	Termostato tropicalizado
-	Opción aceite mineral, sintético, alimentario (consultar ref.)

DRM VELOCIDAD FIJA - CON SECADOR INTEGRADO

4152 0347 38	DRM40 DRY 7,5	S90	7,5	40	30	5340	71,5	1-1/2"	707
4152 0347 39	DRM40 DRY 8,5	S90	8,5	40	30	5160	71,5	1-1/2"	707
4152 0347 40	DRM40 DRY 10	S90	10	40	30	4560	71,5	1-1/2"	707
4152 0347 42	DRM50 DRY 7,5	S90	7,5	50	37	6600	73	1-1/2"	728
4152 0347 43	DRM50 DRY 8,5	S90	8,5	50	37	6120	73	1-1/2"	728
4152 0347 44	DRM50 DRY 10	S90	10	50	37	5700	73	1-1/2"	728
4152 0347 46	DRM60 DRY 7,5	S90	7,5	60	45	7560	74,5	1-1/2"	747
4152 0347 47	DRM60 DRY 8,5	S90	8,5	60	45	7260	74,5	1-1/2"	747
4152 0347 48	DRM60 DRY 10	S90	10	60	45	6660	74,5	1-1/2"	747

Caudal de aire real según norma ISO 1217 y Cagi-Pneurop PN2 CPTC2. Nivel sonoro según norma ISO 2151. Disponibles en tensiones especiales.



COMPRESOR DE TRANSMISIÓN POR ENGRANAJES

- › De 40 a 60 CV (30 a 45 kW)
- › ICONS integrado de serie

El PUSKA DRM con variador de frecuencia tiene un patrón de trabajo con menores picos y un perfil de suministro de aire más suave. Esto se logra controlando el suministro de aire y produciendo sólo la cantidad necesaria para la aplicación del cliente en un momento específico. La presión de la red se mantiene mediante un variador de frecuencia. Como resultado, el compresor consume sólo la energía necesaria.



Tarjeta ES4000 T táctil (opcional)

Componentes

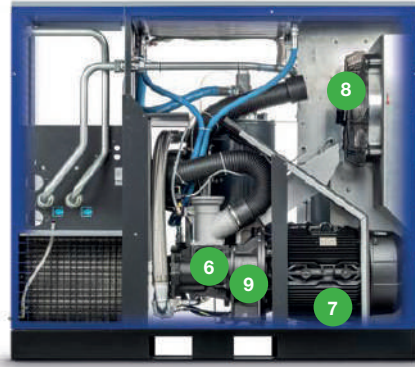

- 1 Prefiltro
- 2 Separador de aceite
- 3 Armario eléctrico
- 4 Variador de frecuencia
- 5 Filtro de aire
- 6 Elemento de compresión
- 7 Motor
- 8 Motor del ventilador
- 9 Caja de engranajes
- 10 Secador
- 11 Mirilla de nivel y rellenado de aceite
- 12 Filtro de aceite

DRM - Velocidad variable

Código	Modelo	Elemento	bar	HP	KW	l/min	dB	Conexión	Kg
DRM VELOCIDAD VARIABLE									
4152 0347 32	DRM40 VF 10	S90	4 - 10	40	30	1440-5280	71,5	1-1/2"	605
4152 0347 33	DRM50 VF 10	S90	4 - 10	50	37	1800-6660	73	1-1/2"	626
4152 0347 34	DRM60 VF 10	S90	4 - 10	60	45	1860-7440	74,5	1-1/2"	656
DRM VELOCIDAD VARIABLE - CON SECADOR INTEGRADO									
4152 0347 50	DRM40 VF DRY 10	S90	4 - 10	40	30	1440-5280	71,5	1-1/2"	723
4152 0347 51	DRM50 VF DRY 10	S90	4 - 10	50	37	1800-6660	73	1-1/2"	744
4152 0347 52	DRM60 VF DRY 10	S90	4 - 10	60	45	1860-7440	74,5	1-1/2"	774

Caudal de aire real según norma ISO 1217 y Cagi-Pneurop PN2 CPTC2. Nivel sonoro según norma ISO 2151. Disponibles en tensiones especiales.

OPCIONES DRM / DRM VF 40-60

Código	Modelo
0000 0509 05	Separador de agua + purgador capacitivo
0000 0509 10	Separador de agua + purgador de boya
0000 0509 46	Filtro G (solo para DRM DRY)
0000 0509 22	Calefacción en carrocería
0000 0509 31	Aceite 8000 h
0000 0509 48	Aceite alimentario DRM
0000 0509 93	Depósito desoleador INOX AD2000
0000 0509 79	Opción tarjeta ES4000 T



COMPRESOR DE ACOPLAMIENTO DIRECTO

- > De 35 a 50 CV (26 a 37 kw)
- > Elemento C80
- > **Transmisión por engranajes o directa (VF)**
- > Control total del equipo mediante tarjeta ES4000
- > Filtro coalescente integrado en los modelos con secador

DRB 40 VF DRY ▶



DRB sin Secador													
Código	Modelo	Elemento	bar	HP	KW	l/min	Secador	dB	Voit.	ancho	largo	alto	Kg
DRB - VELOCIDAD FIJA													
4152 0180 98	DRB35 - 7,5 CE	C80	7,5	35	26	4500	-	69	400/3/50	780	1350	1580	444
4152 0180 99	DRB35 - 8,5 CE	C80	8,5	35	26	4320	-	69	400/3/50	780	1350	1580	444
4152 0181 00	DRB35 - 10 CE	C80	10	35	26	3960	-	69	400/3/50	780	1350	1580	444
4152 0181 01	DRB35 - 13 CE	C80	13	35	26	3420	-	69	400/3/50	780	1350	1580	444
4152 0181 02	DRB40 - 7,5 CE	C80	7,5	40	30	5460	-	70	400/3/50	780	1350	1580	492
4152 0181 03	DRB40 - 8,5 CE	C80	8,5	40	30	4980	-	70	400/3/50	780	1350	1580	492
4152 0181 04	DRB40 - 10 CE	C80	10	40	30	4560	-	70	400/3/50	780	1350	1580	492
4152 0181 05	DRB40 - 13 CE	C80	13	40	30	4020	-	70	400/3/50	780	1350	1580	492
4152 0181 06	DRB50 - 7,5 CE	C80	7,5	50	37	6120	-	71	400/3/50	780	1350	1580	514
4152 0181 07	DRB50 - 8,5 CE	C80	8,5	50	37	5640	-	71	400/3/50	780	1350	1580	514
4152 0181 08	DRB50 - 10 CE	C80	10	50	37	5040	-	71	400/3/50	780	1350	1580	514
4152 0181 09	DRB50 - 13 CE	C80	13	50	37	4560	-	71	400/3/50	780	1350	1580	514
DRB - VELOCIDAD VARIABLE													
4152 0181 10	DRB35 VF 12,5 CE	C80	5,5-12,5	35	26	780-4860	-	69	400/3/50	780	1350	1580	444
4152 0181 11	DRB40 VF 12,5 CE	C80	5,5-12,5	40	30	1020-5820	-	70	400/3/50	780	1350	1580	492
4152 0181 12	DRB50 VF 12,5 CE	C80	5,5-12,5	50	37	1020-6360	-	71	400/3/50	780	1350	1580	514

DRB con Secador													
Código	Modelo	Elemento	bar	HP	KW	l/min	Secador	dB	Voit.	ancho	largo	alto	Kg
DRB - VELOCIDAD FIJA													
4152 0181 25	DRB35 - DRY 7,5 CE	C80	7,5	35	26	4500	SI	69	400/3/50	780	1350	1580	513
4152 0181 26	DRB35 - DRY 8,5 CE	C80	8,5	35	26	4320	SI	69	400/3/50	780	1350	1580	513
4152 0181 27	DRB35 - DRY 10 CE	C80	10	35	26	3960	SI	69	400/3/50	780	1350	1580	513
4152 0181 28	DRB35 - DRY 13 CE	C80	13	35	26	3420	SI	69	400/3/50	780	1350	1580	513
4152 0181 29	DRB40 - DRY 7,5 CE	C80	7,5	40	30	5460	SI	70	400/3/50	780	1350	1580	607
4152 0181 30	DRB40 - DRY 8,5 CE	C80	8,5	40	30	4980	SI	70	400/3/50	780	1350	1580	607
4152 0181 31	DRB40 - DRY 10 CE	C80	10	40	30	4560	SI	70	400/3/50	780	1350	1580	607
4152 0181 32	DRB40 - DRY 13 CE	C80	13	40	30	4020	SI	70	400/3/50	780	1350	1580	607
4152 0181 33	DRB50 - DRY 7,5 CE	C80	7,5	50	37	6120	SI	71	400/3/50	780	1350	1580	629
4152 0181 34	DRB50 - DRY 8,5 CE	C80	8,5	50	37	5640	SI	71	400/3/50	780	1350	1580	629
4152 0181 35	DRB50 - DRY 10 CE	C80	10	50	37	5040	SI	71	400/3/50	780	1350	1580	629
4152 0181 36	DRB50 - DRY 13 CE	C80	13	50	37	4560	SI	71	400/3/50	780	1350	1580	629
DRB - VELOCIDAD VARIABLE													
4152 0181 37	DRB35 VF DRY 12,5 CE	C80	5,5-12,5	35	26	780-4860	SI	69	400/3/50	780	1830	1580	513
4152 0181 38	DRB40 VF DRY 12,5 CE	C80	5,5-12,5	40	30	1020-5820	SI	70	400/3/50	780	1830	1580	607
4152 0181 39	DRB50 VF DRY 12,5 CE	C80	5,5-12,5	50	37	1020-6360	SI	71	400/3/50	780	1830	1580	629

Caudal de aire medido según la norma ISO 1217 ed. 4 2009. Nivel de ruido medido según la norma ISO 2151: 2004 mediante ISO 9614/2. Disponible en tensiones especiales (consultar).

OPCIONES

Código	Modelo
0000 0509 56	ICONS integrado



COMPRESOR DE TRANSMISIÓN POR ENGRANAJES

- > De 40 a 60 CV (30 a 45 kW)
- > Elemento C90
- > Tarjeta ES4000 S para velocidad fija
- > Tarjeta ES4000 T para velocidad variable
- > ICONS integrado de serie

Consiga la máxima rentabilidad en la generación de aire comprimido. Eficiencia superior a las gamas DRB y DRM



Separador de agua



Filtros



Recuperación de energía (opcional)



Secador

DRC									
Código	Modelo	Elemento	bar	HP	KW	l/min	dB	Conexión	Kg
DRC - VELOCIDAD FIJA									
4152 0366 77	DRC40 7,5	C80	7,5	40	30	5826	67	1-1/4"	530
4152 0366 78	DRC40 8,5	C80	8,5	40	30	5358	67	1-1/4"	530
4152 0366 79	DRC40 10	C80	10	40	30	4926	67	1-1/4"	530
4152 0366 80	DRC40 13	C80	13	40	30	4422	67	1-1/4"	530
4152 0366 81	DRC50 7,5	C90	7,5	50	37	7020	69	1-1/4"	631
4152 0366 82	DRC50 8,5	C90	8,5	50	37	6756	69	1-1/4"	631
4152 0366 83	DRC50 10	C90	10	50	37	6090	69	1-1/4"	631
4152 0366 84	DRC50 13	C90	13	50	37	5334	69	1-1/4"	631
4152 0366 85	DRC60 7,5	C90	7,5	60	45	8178	72	1-1/4"	646
4152 0366 86	DRC60 8,5	C90	8,5	60	45	7590	72	1-1/4"	646
4152 0366 87	DRC60 10	C90	10	60	45	6984	72	1-1/4"	646
4152 0366 88	DRC60 13	C90	13	60	45	6288	72	1-1/4"	646

Disponibles también con presión 7,5 bar

COMPRESOR DE TRANSMISIÓN DIRECTA

DRC - VELOCIDAD VARIABLE

4152 0366 89	DRC40 VF 12,5	C80	4-10	40	30	1083 a 5583	67	1-1/4"	810
4152 0366 90	DRC50 VF 9,5	C90	4-10	50	37	1916 a 6833	70	1-1/4"	890
4152 0366 91	DRC50 VF 12,5	C90	4-13	50	37		70	1-1/4"	890
4152 0366 92	DRC60 VF 9,5	C90	4-10	60	45	1916 a 8100	72	1-1/4"	890
4152 0366 93	DRC60 VF 12,5	C90	4-13	60	45		72	1-1/4"	890



COMPRESOR CON SECADOR INTEGRADO

- › Ahorre espacio y gastos de instalación
- › Consiga aire limpio y seco con un solo equipo



Código	Modelo	Elemento	bar	HP	KW	l/min	dB	Conexión	Kg
DRC - CON SECADOR INTEGRADO									
4152 0366 94	DRC40 DRY 7,5	C80	7,5	40	30	5826	67	1-1/4"	640
4152 0366 95	DRC40 DRY 8,5	C80	8,5	40	30	5358	67	1-1/4"	640
4152 0366 96	DRC40 DRY 10	C80	10	40	30	4926	67	1-1/4"	640
4152 0366 97	DRC40 DRY 13	C80	13	40	30	4422	67	1-1/4"	640
4152 0366 98	DRC50 DRY 7,5	C90	7,5	50	37	7020	69	1-1/4"	741
4152 0366 99	DRC50 DRY 8,5	C90	8,5	50	37	6756	69	1-1/4"	741
4152 0367 00	DRC50 DRY 10	C90	10	50	37	6090	69	1-1/4"	741
4152 0367 01	DRC50 DRY 13	C90	13	50	37	5334	69	1-1/4"	741
4152 0367 02	DRC60 DRY 7,5	C90	7,5	60	45	8178	72	1-1/4"	764
4152 0367 03	DRC60 DRY 8,5	C90	8,5	60	45	7590	72	1-1/4"	764
4152 0367 04	DRC60 DRY 10	C90	10	60	45	6984	72	1-1/4"	764
4152 0367 05	DRC60 DRY 13	C90	13	60	45	6288	72	1-1/4"	764

Disponibles con refrigeración por agua

DRC - VELOCIDAD VARIABLE CON SECADOR INTEGRADO

4152 0367 06	DRC40 VDRY 12,5	C80	4-13	40	30	1083 a 5583	67	1-1/4"	810
4152 0367 07	DRC50 VDRY 9,5	C90	4-10	50	37	1916 a 6833	70	1-1/4"	890
4152 0367 08	DRC50 VDRY 12,5	C90	4-13	50	37		70	1-1/4"	890
4152 0367 09	DRC60 VDRY 9,5	C90	4-10	60	45	1916 a 8100	72	1-1/4"	890
4152 0367 10	DRC60 VDRY 12,5	C90	4-13	60	45		72	1-1/4"	890

Caudal de aire real según norma ISO 1217 y Cagi-Pneurop PN2 CPTC2. Nivel sonoro según norma ISO 2151.

OPCIONES DRC - DRC VF

Código	Modelo
Incluido	ICONS box connectivity
Incluido	Aceite 4000 horas
0000 0509 37	Aceite sintético 8000 h
0000 0509 52	Aceite alimentario DRC
0000 0509 04	Recuperación de energía
0000 0509 16	Separador de condensados con purga electrónica
0000 0509 23	Separador de condensados con purga de flotador
0000 0509 28	Panel de entrada de aire silenciado
0000 0509 35	Calentador de la carrocería (no compatible con recuperador de energía)
0000 0509 32	Panel externo filtración alta eficiencia
0000 0509 39	Filtros G+C para versión DRY
0000 0509 57	Sistema de control integrado ECO 6i para DRC VF
0000 0509 58	Motor eléctrico eficiencia IE4 para DRC velocidad fija
0000 0509 54	ES4000 T para modelo velocidad fija
0000 0509 55	ES4000 T + ECO6i para modelo velocidad fija



GAMAS DRD - DRE

COMPRESOR DE TRANSMISIÓN POR ENGRANAJES

- › De 75 a 150 CV (55 a 110 kW)
- › Velocidad fija
- › Tarjeta ES4000 S
- › ICONS integrado de serie

**RENDIMIENTO Y PRESTACIONES SUPERIORES
CONSULTAR LAS OPCIONES
DISPONIBLES PARA
CONFIGURAR A SU MEDIDA**

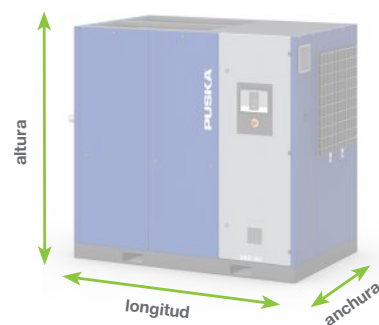

Dimensiones

VELOCIDAD FIJA	DIMENSIONES			
Modelo	longitud mm	longitud con secador mm	anchura mm	altura mm
DRD 75-100-120	2135	2713	1221	1804
DRE 150	2160	n.a.	1100	1630

Opciones DRD/DRE120 (*consultar ref. a añadir):

- Tarjeta ES4000 T (0000 0888 76)
- Recuperador de energía (0000 0088 02)
- Aceite alimentario, sintético o mineral 4000 h
- Kit prefiltro (0000 0888 23)
- Control remoto (0000 0988 93)

DRD / DRE



Código	Modelo	Elemento	bar	HP	KW	l/min	dB	Conexión	Kg
--------	--------	----------	-----	----	----	-------	----	----------	----

DRD - VELOCIDAD FIJA

8153 3391 99	DRD75 A 7,5	C106*	7,5	75	55	10428	70	2-1/2"	1123
8153 3392 00	DRD75 A 8,5	C106*	8,5	75	55	9967	71	2-1/2"	1123
8153 3392 01	DRD75 A 10	C106*	10	75	55	8916	72	2-1/2"	1123
8153 3392 02	DRD75 A 13	C106*	13	75	55	7907	74	2-1/2"	1123
8153 3392 03	DRD100 A 7,5	C106*	7,5	100	75	13437	70	2-1/2"	1189
8153 3392 04	DRD100 A 8,5	C106*	8,5	100	75	12972	71	2-1/2"	1189
8153 3392 05	DRD100 A 10	C106*	10	100	75	11971	72	2-1/2"	1189
8153 3392 06	DRD100 A 13	C106*	13	100	75	10365	74	2-1/2"	1189

DRD - CON SECADOR INTEGRADO

8153 3392 15	DRD75 A DRY 7,5	C106*	7,5	75	55	10428	70	2-1/2"	1431
8153 3392 16	DRD75 A DRY 8,5	C106*	8,5	75	55	9967	71	2-1/2"	1431
8153 3392 17	DRD75 A DRY 10	C106*	10	75	55	8916	72	2-1/2"	1431
8153 3392 18	DRD75 A DRY 13	C106*	13	75	55	7907	74	2-1/2"	1431
8153 3392 19	DRD100 A DRY 7,5	C106*	7,5	100	75	13437	70	2-1/2"	1510
8153 3392 20	DRD100 A DRY 8,5	C106*	8,5	100	75	12972	71	2-1/2"	1510
8153 3392 21	DRD100 A DRY 10	C106*	10	100	75	11971	72	2-1/2"	1510
8153 3392 22	DRD100 A DRY 13	C106*	13	100	75	10365	74	2-1/2"	1510

DRE - VELOCIDAD FIJA

8153 3378 04	DRE120 A 7,5	C142	7,5	120	90	17008	72	2-1/2"	1346
8153 3378 05	DRE120 A 8,5	C142	8,5	120	90	16264	71	2-1/2"	1346
8153 3378 06	DRE120 A 10	C142	10	120	90	15166	73	2-1/2"	1346
8153 3378 07	DRE120 A 13	C142	13	120	90	12806	71	2-1/2"	1346
8158 1320 95	DRE150 A 7,5	C 146	7,5	150	110	20335	75	2"	2931
8158 1320 95	DRE150 A 8,5	C146	8	150	110	19256	75	2"	2931
8158 1321 03	DRE150 A 10	C146	10	150	110	17709	75	2"	2931
8158 1321 11	DRE150 A 13	C146	13	150	110	15102	75	2"	2931

DRE - CON SECADOR INTEGRADO

8153 3378 12	DRE120 A DRY 7,5	C142	7,5	120	90	17008	72	2-1/2"	1605
8153 3378 13	DRE120 A DRY 8,5	C142	8,5	120	90	16264	71	2-1/2"	1605
8153 3378 14	DRE120 A DRY 10	C142	10	120	90	15166	73	2-1/2"	1605
8153 3378 15	DRE120 A DRY 13	C142	13	120	90	12806	71	2-1/2"	1605

Caudal de aire real según norma ISO 1217 y Cagi-Pneurop PN2 CPTC2. Nivel sonoro según norma ISO 2151. Modelos con refrigeración por AGUA disponibles bajo pedido. Disponible en tensiones especiales (consultar).



GAMA DRF

COMPRESOR DE TRANSMISIÓN POR ENGRANAJES

- › De 150 a 220 CV (110 a 160 kW)
- › Velocidad fija
- › Tarjeta ES4000 T
- › ICONS integrado de serie



Rendimiento superior.
Mantenimiento reducido.
Bajo coste de propiedad.

Ver opciones en pág. 49 (DRF VF)

GAMA DRF									
Código	Modelo	Elemento	bar	HP	KW	l/min	dB	Conexión	Kg
DRF - VELOCIDAD FIJA									
8090 3905 84	DRF151 A 7	C200	7	150	110	21660	77	Ø80	3136
8090 3905 85	DRF151 A 8.5	C200	8,5	150	110	19355	77	Ø80	3136
8090 3905 86	DRF151 A 10	C200	10	150	110	18047	77	Ø80	3136
8090 3905 87	DRF151 A 13	C200	13	150	110	15218	77	Ø80	3136
8090 3905 92	DRF180 A 7	C200	7	180	132	25768	77	Ø80	3179
8090 3905 93	DRF180 A 8.5	C200	8,5	180	132	23666	77	Ø80	3179
8090 3905 94	DRF180 A 10	C200	10	180	132	21610	77	Ø80	3179
8090 3905 95	DRF180 A 13	C200	13	180	132	17774	77	Ø80	3179
8090 3906 00	DRF220 A 7	C200	7	220	160	28646	78	Ø80	3435
8090 3906 01	DRF220 A 8.5	C200	8,5	220	160	27140	78	Ø80	3435
8090 3906 02	DRF220 A 10	C200	10	220	160	25039	78	Ø80	3435
8090 3906 03	DRF220 A 13	C200	13	220	160	20046	78	Ø80	3435
DRF - VELOCIDAD FIJA CON RECUPERADOR DE ENERGÍA INTEGRADO									
8090 3905 54	DRF151 A 7 + ER	C200	7	150	110	21660	77	Ø80	3336
8090 3905 55	DRF151 A 8.5 + ER	C200	8,5	150	110	19355	77	Ø80	3336
8090 3905 56	DRF151 A 10 + ER	C200	10	150	110	18047	77	Ø80	3336
8090 3905 57	DRF151 A 13 + ER	C200	13	150	110	15218	77	Ø80	3336
8090 3905 62	DRF180 A 7 + ER	C200	7	180	132	25768	77	Ø80	3379
8090 3905 63	DRF180 A 8.5 + ER	C200	8,5	180	132	23666	77	Ø80	3379
8090 3905 64	DRF180 A 10 + ER	C200	10	180	132	21610	77	Ø80	3379
8090 3905 65	DRF180 A 13 + ER	C200	13	180	132	17774	77	Ø80	3379
8090 3905 70	DRF220 A 7 + ER	C200	7	220	160	28646	78	Ø80	3635
8090 3905 71	DRF220 A 8.5 + ER	C200	8,5	220	160	27140	78	Ø80	3635
8090 3905 72	DRF220 A 10 + ER	C200	10	220	160	25039	78	Ø80	3635
8090 3905 73	DRF220 A 13 + ER	C200	13	220	160	20046	78	Ø80	3635

Caudal de aire real según norma ISO 1217 y Cagi-Pneurop PN2 CPTC2. Modelos con refrigeración por AGUA disponibles bajo pedido.
Nivel sonoro según norma ISO 2151.



GAMA DRD VF PM

COMPRESOR DE VELOCIDAD VARIABLE

45%
AHORRO
ENERGÉTICO

- › De 60 a 100 CV (45 a 75 KW)
- › Motor iPM de imanes permanentes refrigerado por aceite, categoría iE4 Premium
- › Variador de frecuencia Imperium de diseño propio
- › Elemento compresor de tornillo C106*
- › Tarjeta de pantalla táctil ES4000 T
- › ICONS integrado de serie

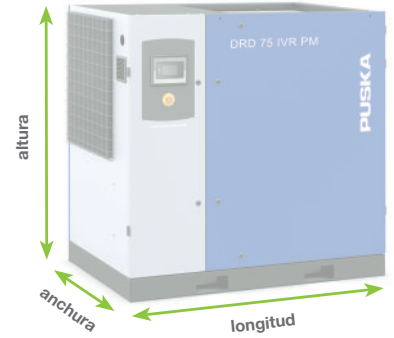

Dimensiones

VELOCIDAD VARIABLE	DIMENSIONES		
Modelo	longitud mm	anchura mm	altura mm
ESTÁNDAR	1761	1060	1630
CON SECADOR INTEGRADO	2611	1060	1630



DRD75 VF PM DRY

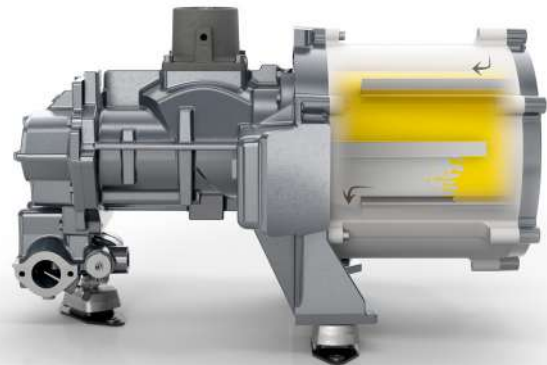

Motor iPM con elemento

Características

- La monitorización remota ayuda a optimizar el sistema de aire comprimido y ahorra energía.
- El mantenimiento cada 4.000 horas, optimiza los costos y asegura una vida útil más larga.

DRD PM - Velocidad Variable



Código	Modelo	Elemento	bar	HP	KW	l/min	dB	Conexión	Kg
MODELO ESTÁNDAR									
8158 0528 55	DRD60 VF PM A 13	C106*	4-13	60	45	1800 - 9117	69	1-1/2"	860
8158 0528 63	DRD75 VF PM A 13	C106*	4-13	75	55	1733 - 11033	71	2"	880
8158 0528 71	DRD100 VF PM A 13	C106*	4-13	100	75	1683 - 13200	71	2"	900
CON SECADOR INTEGRADO									
8158 0529 13	DRD60 VF PM DRY A 13	C106*	4-13	60	45	1800 - 9117	69	1-1/2"	1060
8158 0529 21	DRD75 VF PM DRY A 13	C106*	4-13	75	55	1733 - 11033	71	2"	1150
8158 0529 39	DRD100 VF PM DRY A 13	C106*	4-13	100	75	1683 - 13200	71	2"	1170

OPCIONES

Código	Descripción
0000 0051 02	Recuperador de energía
0000 0851 75	ECO6i: control centralizado para 6 compresores
0000 0851 23	Panel de filtración de alta eficiencia
0000 0851 32	Panel silenciador
0000 0851 29	Aceite 8000 h
0000 0051 45	Aceite alimentario de fábrica
0000 0051 08	Separador de condensados
0000 0851 21	Purgador capacitivo para separador

Caudal de aire real según norma ISO 1217 y Cagi-Pneurop PN2 CPTC2. Nivel sonoro según norma ISO 2151. Modelos con refrigeración por AGUA disponibles bajo pedido.



GAMA DRE VF

COMPRESOR DE VELOCIDAD VARIABLE

EFICIENCIA Y MÁXIMO RENDIMIENTO

- > De 100 a 150 CV (75 a 110 Kw)
- > Variador de frecuencia Imperium de diseño propio
- > Elemento compresor de tornillo C146
- > Tarjeta de pantalla táctil ES4000 T
- > ICONS integrado de serie

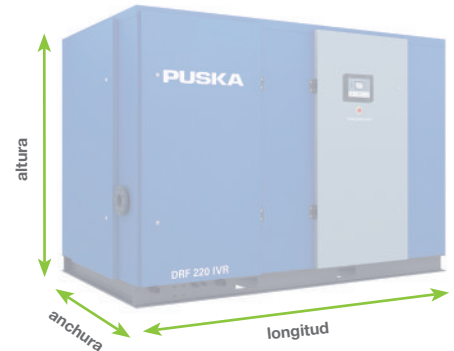

Dimensiones

VELOCIDAD VARIABLE	DIMENSIONES		
Modelo	longitud mm	anchura mm	altura mm
DRE 100 / 120 VF	1860	1100	1630
DRE 150 VF	2160	1100	1630

DRE - DRF



Código	Modelo	Elemento	bar	HP	KW	l/min	dB	Conexión	Kg
DRE - VELOCIDAD VARIABLE									
8158 0441 83	DRE100 VF A 12,5	C146	4-13	100	75	3769-14140	71	2"	1610
8158 0442 09	DRE120 VF A 12,5	C146	4-13	120	90	4552-16660	73	2"	1640
8158 1321 78	DRE150 VF A 12,5	C146	4-13	150	110	3310-18379	75	3"	1860

Modelos con refrigeración por AGUA disponibles bajo pedido
Caudal de aire real según norma ISO 1217 y Cagi-Pneurop PN2 CPTC2
Nivel sonoro según norma ISO 2151.

OPCIONES DRE - DRF

Código	Modelo
-	Aceite 4000 horas
-	ES4000 T
0000 0050 02	Recuperador de energía - hasta el 70% de energía disipada por el compresor en forma de calor
0000 0850 00	ECONTROL 6i - control integrado en tarjeta hasta 6 compresores
0000 0050 08	Separador de condensados con purgador mecánico
0000 0850 21	Separador de condensados con purgador electrónico
0000 0050 24	Termostato tropicalizado para ambientes alta temperatura
0000 0850 25	Calentador de aceite para ambientes baja temperatura
0000 0850 29	Aceite sintético 8000 h
0000 0050 45	Aceite alimentario
0000 0850 22	Filtro de entrada de aire alta eficacia
0000 0850 23	Panel externo filtración alta eficiencia
0000 0850 24	Espojas de filtración para panel estándar
0000 0850 32	Panel silenciador de entrada de aire
0000 0850 44	Ventilador radial
0000 0950 44	Embalaje en cajón de madera



COMPRESOR DE VELOCIDAD VARIABLE



- > De 150 a 220 CV (110 a 160 kW)
- > Variador de frecuencia Imperium de diseño propio
- > Elemento compresor de tornillo C200
- > Tarjeta de pantalla táctil ES4000T
- > ICONS integrado de serie

Rendimiento superior.
Mantenimiento reducido.
Bajo coste de propiedad.



DRF 220 VF

Código	Modelo	Elemento	bar	HP	KW	l/min	dB	Conexión	Kg
DRF - VELOCIDAD VARIABLE									
8090 3906 08	DRF151VF A 10	C200	4-10	150	110	10660-22260	77	Ø 80	3316
8090 3906 10	DRF180VF A 10	C200	4-10	180	132	10660-25488	77	Ø 80	3416
8090 3906 12	DRF220VF A 10	C200	4-10	220	160	10660-30108	78	Ø 80	3638
DRF - VELOCIDAD VARIABLE CON RECUPERADOR DE ENERGÍA INTEGRADO									
8090 3905 78	DRF151VF A 10 + ER	C200	4-10	150	110	10660-22260	77	Ø 80	3516
8090 3905 80	DRF180VF A 10 + ER	C200	4-10	180	132	10660-25488	77	Ø 80	3616
8090 3905 82	DRF220VF A 10 + ER	C200	4-10	220	160	10660-30108	78	Ø 80	3838

Modelos con refrigeración por AGUA disponibles bajo pedido. Caudal de aire real según norma ISO 1217 y Cagi-Pneurop PN2 CPTC2. Nivel sonoro según norma ISO 2151.

OPCIONES

Código	Descripción
0000 0085 29	Aceite 8000 h
0000 0085 03	Purgador separador de agua + drenaje automático controlado desde la tarjeta
0000 0085 09	Interruptor seccionador principal
0000 0085 12	Protección contra la lluvia
0000 0085 45	Aceite alimentario DRF
0000 0885 23	Filtro de entrada de aire para trabajos pesados
0000 0885 25	Protección contra congelación (calentador de chasis)



PUREZA DEL AIRE

AIRE LIMPIO Y SECO

- En función de la aplicación del cliente, es necesaria una determinada pureza del aire. Los parámetros principales para medir esta pureza son el contenido de **PARTÍCULAS / AGUA / ACEITE**
- Estos requisitos de pureza se han clasificado en 7 grados (0 a 6) que se definen en la norma ISO 8573-1, edición 2010. Cuanto más bajo sea el grado, mayor será la calidad del aire

Grado de calidad	Contenido de partículas sólidas		Contenido de agua		Contenido de aceite
	Tamaño máx. μ	Cantidad máx. mg/m^3	Punto de rocío $^{\circ}\text{C}$	Cantidad g/m^3	Cantidad máx. mg/m^3
1	0,1	0,1	- 70	0,003	0,01
2	1	1	- 40	0,11	0,1
3	5	5	- 20	0,88	1,0
4	40	10	+ 3	6,0	5
5	-	-	+ 7	7,8	25
6	-	-	+ 10	9,4	-

Instalación típica

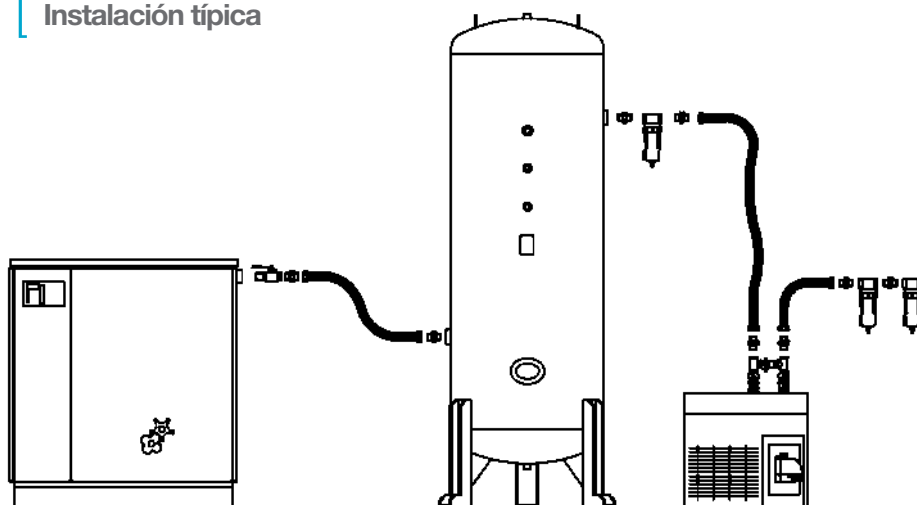

Aire limpio y seco calidad 1:4:1

- Compresor de tornillo
- Depósito vertical (pág. 55)
- Filtro G (pág. 57)
- Secador PLX / COOL (pág. 52)
- Filtro C (pág. 57)
- Filtro V (pág. 57)

VENTAJAS

BENEFICIOS

DEPÓSITO	
Reducción de las pulsaciones de presión	Presión estable
Reducción del nº de arranques/paradas	Menor consumo eléctrico
Reducción de la temperatura del aire	Menor contenido de agua Mayor duración del secador
FILTROS	
Eliminación de partículas, aceite, agua	Menos fugas Menos averías Mejora la Calidad del producto final Maximiza su Productividad
SECADOR	
Reducción de la condensación de agua	Evita congelación de tuberías Menores gastos de mantenimiento Reduce el riesgo de corrosión



SECADORES

GAMA BÁSICA COOL

- › Indicador analógico
- › Punto de rocío +5 °C
- › Tª máx. ambiente 40 °C / Tª máx. aire entrada +50 °C
- › Purgador temporizado
- › Fiabilidad y bajo consumo eléctrico

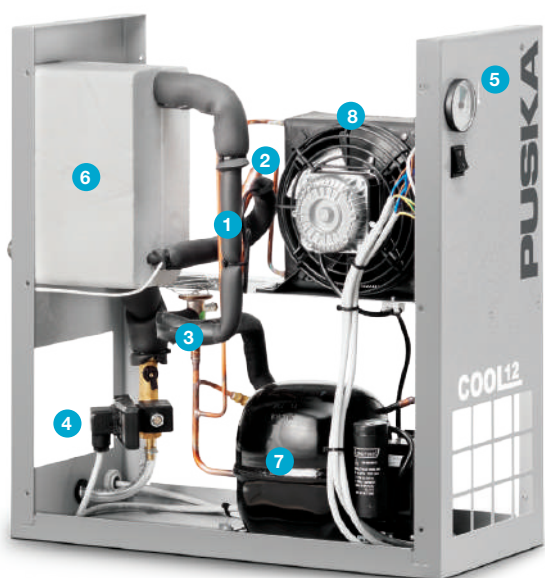

- 1 Tubo Capilar
- 2 Filtro Refrigerante
- 3 Válvula de derivación de gas caliente
- 4 Purgador Temporizado
- 5 Panel de Control
- 6 Intercambiador de calor aire/aire y aire/refrigerante
- 7 Compresor de Refrigerante
- 8 Condensador de Refrigerante

Secadores Frigoríficos COOL

Código	Modelo	Gas	bar	l/min	W	Tensión	Conexión	ancho	largo	alto	Kg
4102 0035 48	COOL 4	R513a	16	350	126	230/50/1	3/4" M	233	559	561	19
4102 0035 49	COOL 6	R513a	16	600	126	230/50/1	3/4" M	233	559	561	19
4102 0035 50	COOL 9	R513a	16	850	163	230/50/1	3/4" M	233	559	561	19
4102 0035 51	COOL 12	R513a	16	1200	228	230/50/1	3/4" M	233	559	561	20
4102 0035 52	COOL 18	R513a	16	1825	293	230/50/1	3/4" M	233	559	561	25
4102 0035 53	COOL 22	R513a	16	2150	380	230/50/1	3/4" M	233	559	561	27
4102 0018 43	COOL 30	R513a	16	3000	419	230/50/1	1"H	233	559	561	30
4102 0050 55	COOL 36	R513a	16	3600	675	230/50/1	1"H	310	706	994	52
4102 0050 56	COOL 41	R513a	13	4100	735	230/50/1	1-1/2"H	310	706	994	57
4102 0050 57	COOL 52	R410a	13	5200	702	230/50/1	1-1/2"H	310	706	994	59
4102 0050 58	COOL 65	R410a	13	6500	746	230/50/1	1-1/2"H	310	706	994	80
4102 0050 59	COOL 77	R410a	13	7700	954	230/50/1	1-1/2"H	310	706	994	80

Condiciones de referencia Tª ambiente 25°C, aire entrada 35°C, punto de rocío a presión +5°C, presión máx. 16 bar, max. Tª aire comprimido +55°C, Tª ambiente entre +4 a 45°C.

Factor de corrección para condiciones diferentes del proyecto, multiplique el Caudal máximo por K (K= A x B x C)

Temperatura ambiente	°C	25	30	35	40
	A	1,00	0,92	0,84	0,80

Temperatura de trabajo	°C	30	35	40	45	50
	B	1,24	1,00	0,82	0,69	0,54

Presión de trabajo	bar	5	6	7	8	9	10	11	12	13	14	15	16
	C	0,90	0,96	1,00	1,03	1,06	1,08	1,10	1,00	1,00	1,00	1,00	1,17

SECADORES

GAMA SUPERIOR PLX

- > Indicador digital
- > Punto de rocío +3 °C
- > Tª máx. ambiente 45 °C / Tª máx. aire entrada +55 °C
- > Purgador capacitivo



NOVEDAD: indicador digital



Secadores Frigoríficos PLX

Código	Modelo	Gas	bar	l/min	W	Tensión	Conexión	ancho	largo	alto	Kg
4102 0057 69	PLX 4	R513a	16	350	130	230/50/1	3/4"M	350	493	450	19
4102 0057 70	PLX 6	R513a	16	600	164	230/50/1	3/4"M	350	493	450	19
4102 0057 71	PLX 9	R513a	16	850	190	230/50/1	3/4"M	350	493	450	20
4102 0057 72	PLX 12	R513a	16	1200	266	230/50/1	3/4"M	350	493	450	25
4102 0057 73	PLX 18	R513a	16	1825	284	230/50/1	3/4"M	350	493	450	27
4102 0057 79	PLX 24	R513a	14	2350	609	230/50/1	1"H	370	497	764	44
4102 0057 80	PLX 30	R513a	14	3000	673	230/50/1	1"H	370	497	764	44
4102 0053 43	PLX 36	R410a	14	3600	66	230/50/1	1-1/2"H	460	557	789	53
4102 0053 44	PLX 41	R410a	14	4100	663	230/50/1	1-1/2"H	460	557	789	60
4102 0053 45	PLX 52	R410a	14	5200	835	230/50/1	1-1/2"H	460	557	789	62
4102 0053 46	PLX 65	R410a	14	6500	1016	230/50/1	1-1/2"H	580	587	899	82
4102 0053 47	PLX 77	R410a	14	7700	1136	230/50/1	1-1/2"H	580	587	899	82
4102 0055 44	PLX 100	R410a	14	10000	1319	400/50/3	2"H	805	1070	962	145
4102 0055 45	PLX 120	R410a	14	12000	1631	400/50/3	2"H	805	1070	962	158
4102 0055 46	PLX 150	R410a	14	15000	1889	400/50/3	2"H	805	1070	962	165
4102 0055 47	PLX 180	R410a	14	18000	2110	400/50/3	2"H	805	1070	962	165

Condiciones de referencia Tª ambiente 25°C, aire entrada 35°C, punto de rocío a presión +3°C, presión máx. 16 bar, max. Tª aire comprimido +55°C, Tª ambiente entre +4 a 45°C.

By-pass para PLX 6 a 18 opcional: 4101 0009 80

Factor de corrección para condiciones diferentes del proyecto, multiplique el Caudal máximo por K (K= A x B x C)

Temperatura ambiente	°C	25	30	35	40
	A	1,00	0,92	0,84	0,80

Temperatura de trabajo	°C	30	35	40	45	50
	B	1,24	1,00	0,82	0,69	0,54

Presión de trabajo	bar	5	6	7	8	9	10	11	12	13	14	15	16
	C	0,90	0,96	1,00	1,03	1,06	1,08	1,10	1,00	1,00	1,00	1,00	1,00

ESQUEMA DE CONEXIÓN

INSTALACIÓN TÍPICA

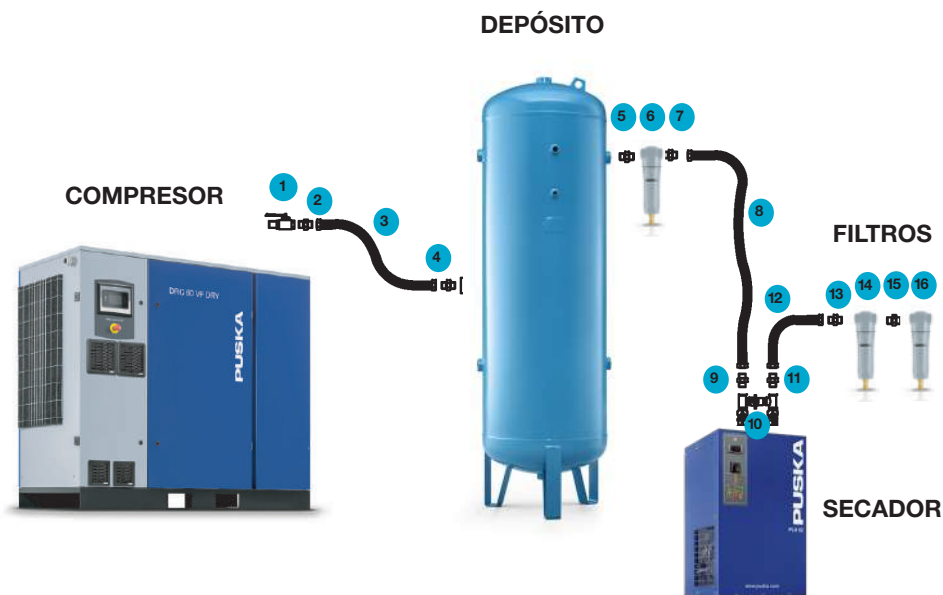

Compresor

1	Grifo	A
2	Racor	R1
3	Manguera	M
4	Racor	R1

Depósito

5	Racor	R2
6	Filtro	P/G
7	Racor	R1
8	Manguera	M
9	Racor	R1
10	By-pass	B

Secador

11	Racor	R1
12	Manguera	M
13	Racor	R1
14	Filtro	C
15	Racor	R3
16	Filtro	V

Conexiones	Tornillo	Pistón	Depósitos	Secadores	Filtros
1/4" (3/8")*		≤200 litros			F 2-9
1/2"	PKE (T) PKM (T)	≤ 7,5 CV N/S/SIL ó 270 litros			F 14-20
3/4"	PKE PKM RTA	Aluminio > 7,5 CV ó 500 litros	100	PLX 4-18 COOL 4-22	F 24-35
1"	PKM 21-40 PRB DRB base		270 - 720	PLX 22-30 COOL 30-36	F 29-50
1-1/4"	DRB DRY DRC				F 79
1-1/2"	DRM 40-60		900	PLX 36-77 COOL 41-77	F 91
2"			1000-2000	PLX 100-180	F 128-198
2-1/2"	DRD - DRE120 DRM75-120				F 241
3" *DN 80	DRE 150 DRF*		3000-5000		F 255-425

ACCESORIOS DE INSTALACIÓN

CONEXIONES



R1 • Rácores Macho/Macho cilíndricos para conexión de manguera

	1/2"	3/4"	1"	1-1/4"	1-1/2"	2"
	Código	Código	Código	Código	Código	Código
3/8"	1280 1908 03	1280 1899 74				
1/2"	1280 1883 75	1280 1887 71	1280 1883 76			
3/4"		1280 1893 89	1280 1873 99			
1"			1280 1908 04	1280 1883 77	1280 1851 70	
1-1/4"				1280 1889 94	1280 1874 00	
1-1/2"					1280 1908 05	1280 1851 71

R2 • Rácores Macho/Macho cónicos para conexión Filtro-Depósito

ROSCA	1/2"	3/4"	1"	1-1/2"	2"
	Código	Código	Código	Código	Código
1/2"		1280 1883 79			
3/4"		1280 1894 11	1280 1894 10		
1"			1280 1899 78	1280 1851 75	
1-1/4"			1280 1883 80	1280 1899 77	
1-1/2"				1280 1851 76	
2"					1280 1887 74

A • Grifos Macho/Hembra

ROSCA	Código
1/2"	1280 1887 76
3/4"	1280 1883 85
1"	1280 1874 08
1-1/4"	1280 1890 00
1-1/2"	1280 1887 77
2"	1280 1899 81



B • By-pass y soporte de filtros

ROSCA	Código	Modelo
3/4"	4101 0006 53	BY-PASS PLX 6-18
3/4"	4101 0006 52	SOPORTE PLX 6-18

No válidos para COOL



R3 • Rácor Orientable M/M Filtros

ROSCA	Código
1/2"	1280 1883 83
3/4"	1280 1908 11
1"	1280 1851 78



M • Mangueras Flexibles rosca Hembra loca/Hembra loca

	1 m	1,5 m	2,5 m
	Código	Código	Código
1/2"	1280 1893 39	1280 1873 33	1280 1893 40
3/4"	1280 1873 34	1280 1893 41	1280 1907 92
1"	1280 1893 42	1280 1886 10	1280 1879 96
1-1/4"	1280 1877 42	1280 1877 43	1280 1877 44
1-1/2"	1280 1907 93	1280 1877 41	1280 1873 35
2"		1280 1846 33	1280 1847 10



DEPÓSITOS

- › Hasta 11 ó 16 bar
- › **Volumen del depósito recomendado (litros):** al menos un cuarto del caudal máximo (en litros/min) generado por su compresor. Por ejemplo: Compresor de 15 kW con caudal de 2000 l/min depósito de 500 litros (DV500)

Depósitos pintados

Los depósitos pintados se utilizan en la mayoría de casos en los que no están expuestos a condiciones climáticas extremas y donde un aire absolutamente limpio no es un requisito fundamental. La pintura ayuda a proteger contra la corrosión.

Depósitos galvanizados

La galvanización se utiliza para proteger el acero contra la corrosión. El proceso es muy simple: el depósito se sumerge por completo en un baño líquido de zinc. Como resultado, se adhiere perfectamente un revestimiento de zinc a toda la superficie del depósito, lo que garantiza una protección total del acero.

Depósitos vitrificados (de vitroflox)

Estos depósitos se tratan con esmalte vítreo, lo que los hace resistentes al agua y al vapor. La total fiabilidad de este tipo de tratamiento es el resultado de la composición inorgánica y el enlace que se crea entre el esmalte y la superficie de metal. Tras hornearse a 850° C, el esmalte deja de absorber agua y protege totalmente el depósito de la corrosión.



Depósitos Verticales						
Código	Modelo	bar	Conexión	ancho	alto	Kg
PINTADOS: 11 / 16 BAR (KIT INCLUIDO)						
2236 1009 70	DV-100 / 11 + KIT	11	3/4"H	Ø370	1172	37
2236 1009 71	DV-200 / 11 + KIT	11	1" H	Ø446	1570	51
2236 1009 72	DV-270 / 11 + KIT	11	1" H	Ø500	1668	62
2236 1009 73	DV-500 / 11 + KIT	11	1" H	Ø600	2055	127
2236 1009 74	DV-720 / 11 + KIT	11	1" H	Ø750	1860	180
2236 1009 75	DV-900 / 11 + KIT	11	1-1/2"H	Ø800	2120	200
2236 1009 76	DV-1000 / 12 + KIT	12	2" H	Ø800	2315	204
2236 1009 80	DV-2000 / 12 + KIT	12	2" H	Ø1000	2805	352
2236 1009 81	DV-3000 / 12 + KIT	12	3" H	Ø1200	2965	537
2236 1009 77	DV-500 / 16 + KIT	16	1" H	Ø600	2055	159
2236 1009 78	DV-1000 / 16 + KIT	16	2" H	Ø800	2315	246
2236 1009 79	DV-2000 / 16 + KIT	16	2" H	Ø1000	2810	490
GALVANIZADOS: 11 / 16 BAR						
4101 0009 10	DV-500 / 11 ZINC	11	1-1/2"H	Ø600	2077	143
4101 0009 22	DV-1000 / 11 ZINC	11	2" H	Ø790	2345	224
4101 0009 30	DV-2000 / 11 ZINC	11	2" H	Ø1000	2805	387
4101 0009 63	DV-500 / 16 ZINC	16	2" H	Ø600	2120	176
4101 0009 65	DV-1000 / 16 ZINC	16	2" H	Ø790	2365	308
4101 0009 67	DV-2000 / 16 ZINC	16	2" H	Ø1000	2810	539
VITROFLEX: 11 / 16 BAR						
4101 0009 54	DV-500 / 11 VITRO	11	1-1/2"H	Ø600	2077	130
4101 0009 57	DV-1000 / 11 VITRO	11	2" H	Ø790	2345	204
4101 0009 59	DV-2000 / 11 VITRO	11	2" H	Ø1000	2805	352
4101 0009 64	DV-500 / 16 VITRO	16	2" H	Ø600	2120	160
4101 0009 66	DV-1000 / 16 VITRO	16	2" H	Ø790	2365	280
4101 0009 68	DV-2000 / 16 VITRO	16	2" H	Ø1000	2810	490

Depósitos de 3000-4000-5000 bajo pedido, consultar referencia.
Depósitos horizontales, en otras presiones y en inoxidable bajo pedido.

Kit de Accesorios

Código	Modelo
4101 0009 80	KIT DV200-900 11 bar
4101 0009 81	KIT DV1000-5000 12 bar
4101 0009 82	KIT DV500-2000 16 bar

Válvula de seguridad, certificado CE, grifo de purga y manómetro.



Accesorios incluidos

ACCESORIOS DE INSTALACIÓN

PURGADORES DE CONDENSADOS

- Despreocúpese de la condensación en depósitos, filtros y secadores. Los purgadores Pneumatech le ahorran tiempo y protegen sus máquinas contra la corrosión generada por el agua.

PURGA TEMPORIZADA

- Fácil programación manual apertura/cierre
- Tamaño reducido
- Descarga agua y aire comprimido

PURGA CAPACITIVA

- No necesita programación
- Solo descarga agua. No aire. Ahorro de energía
- Sin ruidos de descarga

Purgas Automáticas

Código	Modelo	Tipo	Caudal l/min	Transporte Kg
8102 0481 68	CDF G	Boya	-	0,7
8102 0481 76	CDT 230V	Temporizada*	-	0,8
8102 0481 31	CDE 20L	Capacitiva	15.000	0,7
8102 0481 41	CDE 35L	Capacitiva	30.000	0,8
8102 0481 51	CDE 150	Capacitiva	160.000	1,0

(*) Temporización: Abierta: 0,5-10 s - Cerrada: 0,5-45 min. Alimentación 230 V Monofásica.



Purga temporizada CDT



Purga capacitiva CDE

SEPARADORES AGUA-ACEITE PARA LOS CONDENSADOS

- El separador garantiza un contenido máximo residual de 10 p.p.m., consiguiendo así cumplir con la normativa y con nuestro entorno.

Serie DE-S 54 a 11250

Código	Modelo	Caudal l/min *	Dimensiones	Transporte Kg
8102 0469 70	D-ES 54 CARB METRIC	900	250x147x216	1,2
8102 0469 74	D-ES 113 CARB METRIC	1.860	250x147x216	1,5
8102 0469 80	D-ES 225	3.780	390x278x428	5,8
8102 0469 90	D-ES 225 CLAY	3.780	390x278x428	5,8
8102 0469 81	D-ES 383	6.360	397x286x507	7,7
8102 0469 91	D-ES 383 CLAY	6.360	397x286x507	7,7
8102 0469 82	D-ES 765	12.780	490x396x576	13,1
8102 0469 92	D-ES 765 CLAY	12.780	490x396x576	13,1
8102 0469 83	D-ES 1350	22.500	583x446x721	25,3
8102 0469 93	D-ES 1350 CLAY	22.500	583x446x721	25,3
8102 0469 84	D-ES 2813	46.860	692x568x970	45,1
8102 0469 94	D-ES 2813 CLAY	46.860	692x568x970	45,1
8102 0469 85	D-ES 5625	93.780	975x782x1000	86,0
8102 0469 95	D-ES 5625 CLAY	93.780	975x782x1000	86,0
8102 0469 86	D-ES 11250	187.500	975x1600x1000	171,9
8102 0469 96	D-ES 11250 CLAY	187.500	975x1600x1000	171,9

(*) Caudal para instalación compresor con secador y filtros en clima suave.

Accesorios para DE-S

Código	Modelo	Código	Modelo
8102 0470 01	Kit de montaje en pared	8102 0470 31	Toma múltiple 3/4"
8102 0470 30	Toma múltiple 1/2"	8102 0470 20	Interruptor fotoeléctrico



FILTROS

Componentes de alta calidad



- 1 **ELEMENTOS DE CONEXIÓN RÁPIDA** garantizan un sellado perfecto dentro de la carcasa del filtro y facilitan la extracción.
- 2 **TAPAS RESISTENTES A LA CORROSIÓN** moldeadas por inyección de nailon con relleno de vidrio para una mayor durabilidad.
- 3 **CILINDROS DE ACERO INOXIDABLE DE ALTA CALIDAD** proporcionan resistencia a la corrosión y ofrecen resistencia y estabilidad al elemento.
- 4 **DISEÑO A MEDIDA** materiales de borosilicato hidrofóbicos y oleofóbicos específicamente desarrollados para ofrecer una baja caída de presión, combinada con material plisado para una mayor retención de polvo y un aumento de la superficie de filtración.
- 5 **CAPA DE DRENAJE EXTERIOR PERSONALIZADA** evita que el aceite se arrastre y mejora el rendimiento de la coalescencia.
- 6 **TAPAS DEL ELEMENTO ÚNICAS** sistema de codificación por colores para identificar el grado de forma rápida y sencilla.



Gama de Filtros P

Prefiltro coalescente y de partículas para uso general. Elimina partículas sólidas, polvo, líquido y aerosol de aceite. Eficacia: 90%



Gama de Filtros G

Filtros coalescentes para protección general, eliminación de partículas sólidas, agua líquida y aerosol de aceite. Eficacia: 99,25%. Para lograr una filtración óptima, un filtro G debe ir precedido de un separador de agua.



Gama de Filtros C

Filtros coalescentes de alta eficacia, eliminación de partículas sólidas, agua líquida y aerosol de aceite. Eficacia: 99,9%

Para una filtración óptima, un filtro C debe ir precedido de un filtro G en todo momento.



Gama de Filtros V

Filtro de carbón activo para eliminar vapor de aceite y olores de hidrocarburos con un contenido máximo residual de aceite de 0,003 mg/m³ (0,003 ppm).

CAUDAL l/min	CONEXIÓN (G")	Tamaño	PREFILTRO 5µ		PREFILTRO FINO		FILTRO COALESCENTE		FILTRO C. ACTIVO	
			Código	Filtro P	Código	Filtro G	Código	Filtro C	Código	Filtro V
200	1/8"	1	8102 8565 80	FP 2 (G1/8")	8102 8565 98	FG 2 (G1/8")	8102 8566 16	FC 2 (G1/8")	8102 8566 34	FV 2 (G1/8")
400	1/4"	2	8102 8565 81	FP 4 (G1/4")	8102 8565 99	FG 4 (G1/4")	8102 8566 17	FC 4 (G1/4")	8102 8566 35	FV 4 (G1/4")
700	1/4"	3	8102 8565 82	FP 7 (G1/4")	8102 8566 00	FG 7 (G1/4")	8102 8566 18	FC 7 (G1/4")	8102 8566 36	FV 7 (G1/4")
900	3/8"	4	8102 8565 83	FP 9 (G3/8")	8102 8566 01	FG 9 (G3/8")	8102 8566 19	FC 9 (G3/8")	8102 8566 37	FV 9 (G3/8")
1.400	1/2"	5	8102 8565 84	FP 14 (G1/2")	8102 8566 02	FG 14 (G1/2")	8102 8566 20	FC 14 (G1/2")	8102 8566 38	FV 14 (G1/2")
2.000	1/2"	6	8102 8565 85	FP 20 (G1/2")	8102 8566 03	FG 20 (G1/2")	8102 8566 21	FC 20 (G1/2")	8102 8566 39	FV 20 (G1/2")
2.400	3/4"	7	8102 8565 86	FP 24 (G3/4")	8102 8566 04	FG 24 (G3/4")	8102 8566 22	FC 24 (G3/4")	8102 8566 40	FV 24 (G3/4")
2.900	1"	8	8102 8565 87	FP 29 (G1")	8102 8566 05	FG 29 (G1")	8102 8566 23	FC 29 (G1")	8102 8566 41	FV 29 (G1")
3.500	3/4"	9	8102 8565 88	FP 35 (G3/4")	8102 8566 06	FG 35 (G3/4")	8102 8566 24	FC 35 (G3/4")	8102 8566 42	FV 35 (G3/4")
5.000	1"	10	8102 8565 89	FP 50 (G1")	8102 8566 07	FG 50 (G1")	8102 8566 25	FC 50 (G1")	8102 8566 43	FV 50 (G1")
7.900	1-1/4"	11	8102 8565 90	FP 79 (G1 1/4")	8102 8566 08	FG 79 (G1 1/4")	8102 8566 26	FC 79 (G1 1/4")	8102 8566 44	FV 79 (G1 1/4")
9.100	1-1/2"	12	8102 8565 91	FP 91 (G1 1/2")	8102 8566 09	FG 91 (G1 1/2")	8102 8566 27	FC 91 (G1 1/2")	8102 8566 45	FV 91 (G1 1/2")
12.800	2"	13	8102 8565 92	FP 128 (G2")	8102 8566 10	FG 128 (G2")	8102 8566 28	FC 128 (G2")	8102 8566 46	FV 128 (G2")
19.800	2"	14	8102 8565 93	FP 198 (G2")	8102 8566 11	FG 198 (G2")	8102 8566 29	FC 198 (G2")	8102 8566 47	FV 198 (G2")
24.100	2-1/2"	15	8102 8565 94	FP 241(G2 1/2")	8102 8566 12	FG 241 (G2 1/2")	8102 8566 30	FC 241(G2 1/2")	8102 8566 48	FV 241(G2 1/2")
25.500	3"	16	8102 8565 95	FP 255 (G3")	8102 8566 13	FG 255 (G3")	8102 8566 31	FC 255 (G3")	8102 8566 49	FV 255 (G3")
35.400	3"	17	8102 8565 96	FP 354 (G3")	8102 8566 14	FG 354 (G3")	8102 8566 32	FC 354 (G3")	8102 8566 50	FV 354 (G3")
42.500	3"	18	8102 8565 97	FP 425 (G3")	8102 8566 15	FG 425 (G3")	8102 8566 33	FC 425 (G3")	8102 8566 51	FV 425 (G3")

*FP/FG/FC 7 a 14 opcionalmente pueden incluir indicador dif. de presión (8055241035) o manómetro diferencial de presión (8055241036).

*FP/FG/FC 14 a 425 incluyen indicador diferencial de presión 8055241035 y como opción se puede añadir manómetro diferencial 8055241036.

*FV y los tamaños 2 y 4 no admiten estas opciones

SEPARADORES DE AGUA WS

Modelo	Conexión	Tamaño	Caudal a 7 bar (l/min)	Referencia
WS 2 (G1/8")	1/8"	1	167	8102 8566 52
WS 4 (G1/4")	1/4"	2	417	8102 8566 53
WS 7 (G1/4")	1/4"	3	700	8102 8566 54
WS 10 (G3/8")	3/8"	4	983	8102 8566 55
WS 14 (G1/2")	1/2"	5	1417	8102 8566 56
WS 20 (G1/2")	1/2"	6	1983	8102 8566 57
WS 35 (G3/4")	3/4"	9	3533	8102 8566 58
WS 50 (G1")	1"	10	4950	8102 8566 59
WS 79 (G1 1/4")	1 1/4"	11	7933	8102 8566 60
WS 91 (G1 1/2")	1 1/2"	12	9083	8102 8566 61
WS 198 (G2")	2"	14	19817	8102 8566 62
WS 241 (G2 1/2")	2 1/2"	15	24067	8102 8566 63
WS 425 (G3")	3"	18	42500	8102 8566 64



▲ Gama de filtros P/G/C/V y separadores WS

Incluyen de serie purgador automático de flotador

OPCIONES PARA FILTROS Y SEPARADORES DE AGUA WS

› Todos los Accesorios y Opciones que necesita:

Opciones

Modelo		Referencia
DPI (3-5)	Indicador de presión diferencial (tamaño 3-5)	8055 2410 35
DPG (3-18)	Manómetro diferencial de presión (tamaño 3-18)	8055 2410 36
VFC NC	Contacto libre de tensión para manómetro diferencial NC	8055 2410 37
VFC NO	Contacto libre de tensión para manómetro diferencial NO	8055 2410 38
PURGA MANUAL (1-5)	Purgador manual 20,7 bar (tamaños 1-5)	8055 2410 39
PURGA MANUAL A (6-18)	Purgador manual 20,7 bar con adaptador (tamaños 6-18)	8055 2410 40
AUT DRAIN (1-5)	Purgador automático (flotador) 16 bar (tamaños 1-5)	8055 2410 41
AUT DRAIN A (6-18)	Purgador automático (flotador) 16 bar con adaptador (tamaños 6-18)	8055 2410 42
LDI 230 50/60	Purgador automático con control de nivel	8055 2410 43
LDI A (1-5) 230 50/60	Purgador automá. con control de nivel con adaptador (tamaños 1-5)	8055 2410 44
LDI A (6-18) 230 50/60	Purgador automát. control de nivel con adaptador (tamaños 6-18)	8055 2410 45
CNK 1-2 (2)	Kit de conexión 1-2 (2)	8092 3530 00
CNK 3-5 (2)	Kit de conexión 3-5 (2)	8092 3530 01
CNK 6-10 (2)	Kit de conexión 6-10 (2)	8092 3530 02
CNK 11-12 (2)	Kit de conexión 11-12 (2)	8092 3530 03
CNK 13-14 (2)	Kit de conexión 13-14 (2)	8092 3530 04
CNK 15-18 (2)	Kit de conexión 15-18 (2)	8092 3530 05
CNK 1-2 (3)	Kit de conexión 1-2 (3)	8092 3530 06
CNK 3-5 (3)	Kit de conexión 3-5 (3)	8092 3530 07
CNK 6-10 (3)	Kit de conexión 6-10 (3)	8092 3530 08
CNK 11-12 (3)	Kit de conexión 11-12 (3)	8092 3530 09
CNK 13-14 (3)	Kit de conexión 13-14 (3)	8092 3530 10
CNK 15-18 (3)	Kit de conexión 15-18 (3)	8092 3530 11
CNK 1-2 (4)	Kit de conexión 1-2 (4)	8092 3530 12
CNK 3-5 (4)	Kit de conexión 3-5 (4)	8092 3530 13
CNK 6-10 (4)	Kit de conexión 6-10 (4)	8092 3530 14
CNK 11-12 (4)	Kit de conexión 11-12 (4)	8092 3530 15
CNK 13-14 (4)	Kit de conexión 13-14 (4)	8092 3530 16
CNK 15-18 (4)	Kit de conexión 15-18 (4)	8092 3530 17
WMK 1-2	Kit de montaje en pared 1-2	8092 3530 20
WMK 3-5	Kit de montaje en pared 3-5	8092 3530 21
WMK 6-10	Kit de montaje en pared 6-10	8092 3530 22
WMK 11-12	Kit de montaje en pared 11-12	8092 3530 23
WMK 13-14	Kit de montaje en pared 13-14	8092 3530 24
WMK 15-18	Kit de montaje en pared 15-18	8092 3530 25
OSK 1-2	Kit de sellado de juntas tóricas 1-2	8092 3530 30
OSK 3-5	Kit de sellado de juntas tóricas 3-5	8092 3530 31
OSK 6-10	Kit de sellado de juntas tóricas 6-10	8092 3530 32
OSK 11-12	Kit de sellado de juntas tóricas 11-12	8092 3530 33
OSK 13-14	Kit de sellado de juntas tóricas 13-14	8092 3530 34
OSK 15-18	Kit de sellado de juntas tóricas 15-18	8092 3530 35



*Filtros FP/FG/FC y WS 7 a 14 (tamaños 3 a 5) incluyen indicador dif. de presión 8055241035

*Filtros FP/FG/FC y WS 20 a 425 (tamaños 6 a 18) incluyen manómetro diferencial de presión 8055241036

*Tamaño 1 = Fx2. *Tamaño 18 = Fx425.

SISTEMA DE TUBERÍA DE AIRE COMPRIMIDO

AIRNET

Proteja el poder del aire

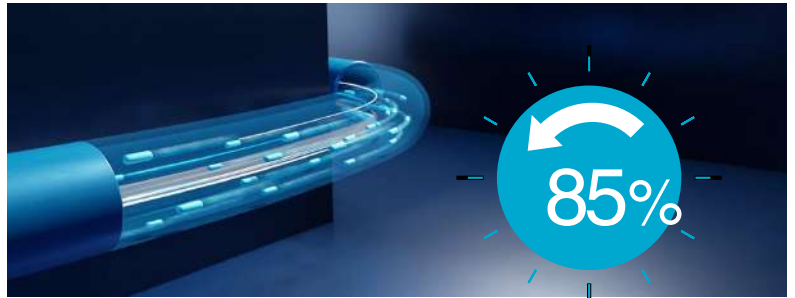

AIRnet le ahorrará hasta un 85% del tiempo de instalación

> Rápido

Gracias a AIRnet, instalar un sistema de tuberías ya no requiere mucho tiempo.

- Las tuberías son fáciles de cortar y los conectores de polímero o aluminio garantizan una perfecta alineación al instante.
- AIRnet se puede adaptar a cualquier sistema de tuberías existente. Para instalar futuras extensiones solo hay que conectarlas.
- AIRnet no requiere ser pintado. En cumplimiento con las normas industriales, las tuberías AIRnet están pintadas de forma estándar, para facilitar la identificación de la red.
- El sistema AIRnet se puede presurizar inmediatamente después del montaje, limitando el tiempo de parada al mínimo absoluto.

> Fácil

Con AIRnet no necesita herramientas pesadas ni mano de obra adicional.

- El montaje lo puede realizar una sola persona con herramientas muy sencillas
- Las tuberías de aluminio AIRnet pesan cinco veces menos que las tuberías galvanizadas.
- Evite pesadas roscadoras y máquinas de soldar para el montaje

> Fiable

La fiabilidad de AIRnet no es solo una promesa; es una sólida garantía de 10 años.

- Perfecto para aire comprimido, vacío y gas nitrógeno.
- Garantía anticorrosión, apto para montaje en exteriores.
- Estanqueidad extraordinaria y duradera
- Máxima eficiencia en caudal y pérdida de presión gracias a la ausencia de soldaduras.



Solicite su catálogo AIRnet a su agente comercial Puska.

RECAMBIOS ORIGINALES PUSKA

CABEZALES DE PISTÓN

Cabezales de Pistón de Aluminio - 1 ETAPA

Cilindro de hierro fundido

Cabezal	NS-11 S	NS-12 S	NS-18 S	NS-19S
Nº cilindros	1	2	1	2
Cilindrada (cm3)	204	255-320	328	393-486
Velocidad Máxima (rpm)	1250-1570	1075-1350	100-1400	1050-1300
Presión de servicio (bar)	10	10	10	10
Potencia Requerida (CV)	2-3	2-3	3-4	3-4
L x W x H (mm)	300 x 290 x 300	330 x 256 x 400	360 x 310 x 430	390 x 270 x 450
Peso (kg)	10	10	13	13
Referencia	6218 7392 00	4116 0906 46	6218 7394 00	4116 0906 51

Cabezales de Pistón de Aluminio - 2 ETAPAS

Cilindro de hierro fundido

Cabezal	NS-31	NS-39	NS-59 S	B-5900 B	B-6000	B -7000
Nº cilindros	2	2	2	2	2	2
Cilindrada (cm3)	543	650	1261	376	570	930
Velocidad Máxima (rpm)	1400	1000	1100-1300	1400	1400	1300
Presión de servicio (bar)	11	10	10	10	10	10
Potencia Requerida (CV)	3-5,5	5,5	7,5-10	5,5	7,5	10
L x W x H (mm)	390 x 289 x 377	380 x 340 x 500	500 x 430 x 680	450 x 400 x 550	440 x 400 x 450	530 x 440 x 600
Peso (kg)	11	30	34	27	30	45
Referencia	4116 0906 80	6218 7399 00	6218 7403 00	6218 7402 00	6218 7401 00	6218 7400 00

Cabezales de Pistón de Hierro Fundido

Cilindros, bielas, carter... 100% hierro fundido

Cabezal	VE-01	VE-2	D-2	VD-2	VA-40
Nº cilindros	2	2	1	2	2
Nº etapas	1	1	2	2	2
Cilindrada (cm3)	360	830	570	1350	410
Velocidad Máxima (rpm)	980	840	780	965	850
Presión de servicio (bar)	10	10	15	15	40
Potencia Requerida (CV)	2	5,5	5,5	10	5,5
Carrera (mm)	46	65	65	65	65
Ø Pistón (mm)	70	90	90/115	90/115	90/40
L x W x H (mm)	380 x 350 x 290	530 x 424 x 380	380 x 400 x 470	592 x 440 x 460	520 x 430 x 380
Peso (kg)	27	53	65	87	52
Referencia	4116 0913 90	4116 0913 86	4116 0913 91	4116 0913 92	1815 0400 01

RECAMBIOS ORIGINALES PUSKA

LUBRICANTES ORIGINALES EN LOS QUE PUEDE CONFIAR



No existe mejor forma de proteger su inversión que utilizar lubricantes originales.

Los lubricantes Puska cumplen las especificaciones más estrictas, han sido sometidos a pruebas exhaustivas y están aprobados para su uso en nuestra gama completa de compresores.

Con el uso adecuado de nuestros lubricantes, prolongará la vida útil de su compresor, reducirá los costes de mantenimiento y maximizará su rendimiento. El resultado será un aumento inmediato de su rentabilidad.

Compresores de Pistón	
Altair Pro	Pocas horas de funcionamiento <500 h/año), aplicaciones profesionales, bricolaje, aplicaciones domésticas
Altair	Entorno industrial, funcionamiento continuo, industria general
Altair 150	Entorno industrial, funcionamiento continuo, Compresores de Pistón de fundición
Altair Plus	Totalmente sintético, servicio pesado
Tratamiento de envase	Altair Pro: 1 litro, 209 litros Altair: 1 litro Altair 150: 5 litros Altair Plus: 1 litro, 5 litros

Compresores de Tornillo	
ScrewGuard Rotair	Aplicaciones industriales pesadas, temperatura ambiente suave, intervalo de cambio 2000 h / 1 año
ScrewGuard Rotair Plus	Servicio ligero o rutinario, clima suave, intervalo de cambio 4000 h / 1 año
ScrewGuard Rotair Extra	Lubricante totalmente sintético, alta temperatura ambiente, largo intervalo de cambio (8000 h)
ScrewGuard Rotair FoodGrade	Aplicaciones farmacéuticas, envasado y elaboración de alimentos (4000 h)
Tratamiento de envase	5 litros, 20 litros, 209 litros

VENTAJAS PARA EL USUARIO

Ensayados y aprobados para todas las aplicaciones y entornos.

Ofrecen un férreo control de los costes de mantenimiento.

Prolongan la vida útil de compresor.

Aumentan la fiabilidad y reducen al mínimo absoluto los riesgos de avería.

Ofrecen el máximo rendimiento y eficiencia.

RECAMBIOS ORIGINALES PUSKA

LUBRICANTES

Riesgos que puede evitar

El uso de lubricantes de baja calidad puede producir daños irreversibles en su equipo y un incremento considerable de los costes de mantenimiento y reparación.

Consecuencias del uso de lubricantes de baja calidad:

- Desgaste de los componentes, rozamiento, cavitación
- Reducción de holguras críticas
- Rango de funcionamiento limitado
- Pérdida de enfriamiento y sobrecalentamiento de rodamientos, elementos de compresión y/o componentes
- Corrosión
- pH incorrecto, con daños en piezas y juntas como resultado
- Capa de barniz en piezas internas (enfriadores, tuberías...)
- Bajo rendimiento, mayor consumo de energía
- Depósitos
- Obstrucción del filtro de aceite, separador y filtros de línea aguas abajo
- Mayor consumo y arrastre de aceite
- Rango de funcionamiento limitado
- Altos costes de mantenimiento imprevisibles

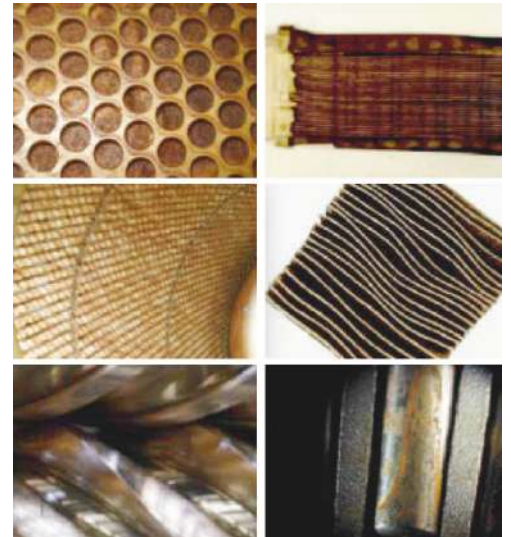

Compresores de tornillo			
Descripción	Tamaño del envase	Referencia	Aplicación
ScrewGuard Fluidtech / Rotair	5 l	6215 7159 00	Aplicaciones industriales pesadas Temperatura ambiente suave, intervalo de cambio 2000 h / 1 año
	20 l	6215 7160 00	
	209 l	6215 7161 00	
ScrewGuard Rotair Plus	5 l	1630 1444 05	Servicio ligero o rutinario Clima suave, intervalo de cambio 4000 h / 1 año
	20 l	1630 1442 20	
	209 l	1630 1444 29	
ScrewGuard Rotair Xtra	5 l	6215 7148 00	Lubricante totalmente sintético Alta temperatura ambiente Largo intervalo de cambio (8000 h)
	20 l	6215 7149 00	
	209 l	6215 7150 00	
ScrewGuard Rotair FoodGrade	5 l	1630 0821 00	Aplicaciones farmacéuticas, envasado y elaboración de alimentos, intervalo de cambio 4000 h / 1 año
	20 l	1630 0605 00	
Compresores de pistón			
Descripción	Tamaño del envase	Referencia	Aplicación
Altair Pro	1 l	1630 0207 00	Pocas horas de funcionamiento (< 500 h/año) aplicaciones profesionales, bricolaje, aplicaciones domésticas
Altair	1 l	6215 7163 00	Entorno industrial funcionamiento continuo, industria general
Altair VDL150	5 l	1630 0479 00	Entorno industrial, funcionamiento continuo, compresores de pistón de fundición
Altair Plus	5 l	6215 7158 00	Totalmente sintético, servicio pesado

HERRAMIENTAS PARA DISTRIBUIDORES PUSKA

Como distribuidor oficial PUSKA, ponemos a su disposición muchas herramientas para que crezca su negocio. Todas estas herramientas están disponibles en la página web oficial de PUSKA: www.puska.com



PUSKA Business Portal: su fuente de información interna

Esta herramienta le ofrece las últimas noticias, datos técnicos, planos de dimensiones, presentaciones, catálogos, calculadores de ahorro energético y otras herramientas de utilidad.



PUSKA Shop Online: e-connect es la aplicación para que los Distribuidores PUSKA introduzcan y hagan el seguimiento de sus pedidos.

Con esta aplicación podrá: pedir máquinas, piezas de repuesto, comprobar el plazo, consultar precios y descuentos, hacer un seguimiento de los pedidos, ver el historial de facturas y pedidos.

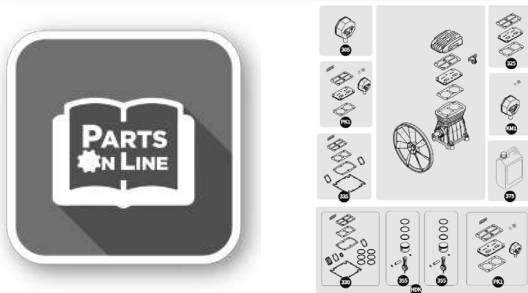

Parts Online y Exploris - Selector de Kits y piezas originales para compresores de Puska.

Esta herramienta es la forma más rápida de localizar la pieza de repuesto que necesita. Puede ver fácilmente todas las piezas de forma activa desde el sistema. Los distribuidores oficiales PUSKA tienen acceso al selector de kits y piezas originales de compresores de pistón "Parts Online" desde My Business Portal de Puska.



Web PUSKA

La web de PUSKA ofrece toda la información sobre nuestros productos y proporciona enlaces a otras herramientas y plataformas.

www.puska.com



Web AIRnet

Formación y documentación sobre el sistema más cómodo y versátil de tubería de aire comprimido. Todo ello en la sección especial para distribuidores y la sala de formación exclusiva de la página web de AIRnet:

www.airnet-system.com

La sala de formación incluye consejos sobre la instalación, películas con instrucciones, herramientas de cálculo, sugerencias, etc.

(*) Puede solicitar el acceso a estas herramientas a su responsable comercial de zona o enviando correo a: puska.comer@puska.es

GARANTÍA

1. **PUSKA** es marca certificada en las normas **ISO 9001 – ISO 14001 y OSHAS 18001**. Además del aval de calidad en los procesos de venta y servicio que supone el estricto cumplimiento de estas normas todos los productos de PUSKA han debido superar una serie de rigurosos controles de calidad antes de salir al mercado.
2. Los compresores (salvo los indicados en el punto 3 y 4), secadores, depósitos, purgadores y separadores de condensados de este catálogo tienen una garantía de **12 meses** sobre defectos de diseño, materiales o fabricación desde la fecha de venta por el Revendedor, Distribuidor Autorizado o Servicio Oficial Puska, con un máximo de **24 meses** desde la fecha de salida de nuestras fábricas. Se requiere la autorización expresa y por escrito de Puska para cubrir garantías de equipos comercializados en fechas que excedan estos límites. Será requisito imprescindible que la venta esté documentada mediante factura de compra emitida por la empresa vendedora.
3. El período de garantía para la gama de **acoplamiento directo** es de **2 años** desde la fecha de venta (3 años desde la salida de nuestras fábricas) exclusivamente si ésta se realiza a particulares, por adquirir tratamiento de “bien de consumo”, siempre considerando el uso intermitente (2,5 min marcha / 7,5 min reposo) y esporádico de estos equipos en actividades de **hobby o bricolaje**. No aplicable si la venta es a profesionales o empresas.
4. La garantía cubre los **materiales** y la **mano de obra** de las reparaciones si son efectuadas por un Servicio Técnico Autorizado, así como el **desplazamiento** hasta un máximo de 100 km desde el Servicio Técnico Autorizado.
5. Los servicios de reparación en garantía de los compresores de la gama **COMBA - AL - LOTAN** de potencia igual o inferior a **3 CV** y/o tamaño de depósito igual o inferior a **200 litros**, se deberán realizar en el taller de un **Servicio Oficial o Autorizado por Puska**. Los compresores a reparar deberán ser enviados a portes pagados.
6. La garantía no incluye los consumibles ni los componentes que por su funcionamiento sufran desgaste natural.
7. La garantía no cubre las averías en motor eléctrico de compresores monofásicos.
8. La garantía no cubre los desperfectos ocasionados en el transporte salvo que sean reclamados dentro de las 24 horas siguientes a la recepción de la mercancía.
9. La garantía no cubre las averías causados por régimen excesivo de trabajo, sobrecarga, defectos de tensión eléctrica de alimentación, accidente, incorrecta ubicación, emplazamiento o almacenamiento, uso inadecuado o abusivo, corrosión, negligencia, sabotaje, alteración, manipulación o defectuosa instalación de los productos. PUSKA pone a su disposición toda su experiencia para asesorarle en el correcto dimensionamiento, ubicación e instalación de equipos de aire comprimido. No dude en consultarnos.
10. La garantía pierde automáticamente su vigencia en caso de impago o incumplimiento de las condiciones de venta.

De acuerdo con el Real Decreto 486/1997 del Instituto Nacional de Seguridad y Salud en el Trabajo (INSST) el equipo deberá estar instalado, siguiendo las especificaciones del fabricante y respetando siempre lo establecido en la Guía de Lugares de Trabajo (última edición).



AMPLIACION DE GARANTIA SCOPE XT

Amplíe hasta 5 años la garantía de sus equipos PUSKA solicitándola en el momento de la compra, antes de los 12 meses desde la fecha de adquisición o dentro de las primeras 4000 h de uso.

Consulte las condiciones a su comercial o Servicio Oficial Puska más cercano o dirigiendo un correo a: puska.sat@puska.es

CONDICIONES GENERALES DE VENTA

1. VALIDEZ Y TÉRMINOS DE LA TARIFA:

Precios válidos para España, Andorra y Portugal.

Esta Tarifa sustituye y anula todas las anteriores. Los precios reflejados en esta tarifa corresponden a la mercancía embalada, puesta en nuestros almacenes y no incluyen el I.V.A.

2. CONFIRMACIÓN DE PEDIDO:

Todos los pedidos deberán ser formalizados por escrito o vía informática, y no se considerarán aceptados hasta la confirmación por PUSKA de los mismos, especialmente en los referentes a aquellos términos que no estén recogidos en las presentes condiciones generales de venta y a los compresores con características especiales.

3. TRANSPORTE:

- a. Las mercancías se enviarán a portes debidos por cuenta y riesgo del comprador, salvo que sea acordado expresamente en otros términos.
- b. No se aceptarán por PUSKA reclamaciones por averías, pérdidas o retrasos que se produzcan durante el transporte.
- c. Es necesario el examen de la mercancía a su recepción, para comprobar su perfecto estado, y en caso de anomalía efectuar la reclamación, de inmediato, al transportista.
- d. Si en el plazo de 24 h no se recibe reclamación al respecto, se considerará que la mercancía ha sido recibida correctamente.

4. FACTURACIÓN / CONDICIONES DE PAGO:

- a. El material se considera plenamente aceptado y sin posibilidad de devolución, si no se efectúa por parte del cliente reclamación en los 15 días siguientes a la fecha de envío.
- b. Se emitirá una factura con duplicado por cada expedición que se realice desde cualquiera de los almacenes de PUSKA. Cada factura originará un recibo o giro, cualquier recibo o giro cuyo pago no sea atendido a su vencimiento dará lugar al inmediato bloqueo del crédito comercial establecido y a la suspensión de la garantía sobre el producto hasta que el importe impagado sea regularizado.
- c. El impago del recibo, giro u otro documento de pago producirá un cargo por devolución de un 1% superior al porcentaje cargado por el banco. El retraso en el pago devengará un interés por recargo a calcular a una tasa de interés 5% superior al tipo de interés legal del dinero vigente.

5. DEVOLUCIÓN:

- a. No se aceptará, en ningún caso, la devolución o canje de mercancías que no cumplan las siguientes condiciones:
 - Que la devolución se notifique previamente, y sea aceptada por PUSKA mediante la «Autorización de Devolución».
 - Que la mercancía sea enviada a portes pagados y con embalaje original o similar.
 - Que los productos devueltos sean estándar y estén incluidos en la Tarifa de PUSKA.
- b. La mercancía devuelta deberá ir acompañada del documento «Autorización de Devolución» que habrá sido enviada por PUSKA; firmada por un responsable autorizado.
- c. Se abonará al cliente el importe cargado en su día en la factura, deduciendo el 20% en concepto de gastos administrativos y de recepción, revisión, embalaje y transporte del primer envío.
- d. Las notas de abono que se extiendan por éste u otros motivos, se deducirán de efectos que se giren con posterioridad a la fecha del abono.

6. ARBITRAJE

Las partes contratantes, en caso de discrepancias, se someterán al Arbitraje del Tribunal Arbitral de la Cámara de Comercio de Madrid.

Nuestros equipos cubren prácticamente cualquier aplicación que precise de aire comprimido, a través de nuestros compresores y equipamiento auxiliar. Sabemos de la importancia de esta fuente de energía, presente en nuestras vidas, aunque sea fuera de nuestra vista en ocasiones, y que es clave en multitud de tareas cotidianas, industrias y procesos; desde el pequeño compresor portátil PUSKA que acompaña al profesional, al pistón de hierro que infla las ruedas o actúa el lavadero en la gasolinera cercana, hasta cualquiera de nuestros modelos de pistón o tornillo que se usa en talleres, centros comerciales, de servicios o industrias... Cada aplicación y cada cliente merece y obtiene de PUSKA el mayor de los esmeros y dedicación, traducida en nuestra capacidad y cobertura de servicio en toda la península Ibérica, Islas Baleares y Canarias.

PUSKA, diseña, fabrica y construye compresores desde 1962 en España, hace del **SERVICIO POST-VENTA** su propuesta de valor diferenciada para el cliente.

A nuestra red de **Servicios de Asistencia Post-venta** podrá solicitar los servicios de profesionales expertos, no solo en la reparación de nuestros equipos sino también de las principales marcas del mercado. Técnicos especialistas en obtener el mejor rendimiento de su compresor y sistema de aire comprimido y por tanto de mejorar la rentabilidad de su negocio o industria.

- Puesta en Marcha
- Certificación de instalación de equipos de aire comprimido
- Ampliación de Garantía hasta 5 años.
- Servicio 24 h (consultar según provincia)
- Reparación de las principales marcas de:
 - Compresores, de cualquier tecnología (pistón, tornillo, scroll, paletas...)
 - Secadores frigoríficos y de adsorción
 - Sistemas de refrigeración
- Contrato Integral de Mantenimiento Preventivo / Precio Fijo
- Legalización de instalaciones de aparatos a presión
- Estudios de ahorro energético

Consulte a su **Comercial de Servicio PUSKA** más cercano.

Disponemos también de la red de puntos de venta autorizados de recambios originales puska, donde podrá adquirir todas las referencias de consumibles, aceites y repuestos originales PUSKA.

Consulte cuál es el Comercial de Servicio y Punto de Venta más cercano a su localidad dirigiendo un correo a:

puska.sat@puska.es

PUESTA EN MARCHA: estrene su equipo PUSKA de la mejor manera posible.

Prestamos **SIN CARGO** el servicio de puesta en marcha para los **compresores de tornillo** de potencia igual o superior a 7,5 CV y siempre que la distancia al Servicio Oficial no sea superior a 100 km.

En el resto de supuestos este servicio se realizará con cargo, previo presupuesto si se solicitase, según la tarifa vigente de post-venta aplicando los precios de mano de obra, kilometraje y desplazamiento que correspondan.

La puesta en marcha INCLUYE:

- La interconexión de todos los elementos estándar suministrados por Puska.
- La conexión a pie de maquina con la red eléctrica.
- Comprobación y supervisión de cada aparato, que a su vez incluye:
 - Voltaje de la red
 - Sentido de giro de los motores.
 - Presión de compresión y de línea en funcionamiento.
 - Intensidades a diferente régimen
 - Temperaturas y estanqueidad de puntos de control
 - Ajuste conexiones eléctricas

La puesta en marcha NO INCLUYE:

- El desembalaje y traslado de los elementos hasta el punto de utilización.
- La modificación de instalación eléctrica para que existan puntos de alimentación a pie de cada máquina..
- La conexión a la red de aire de tubería rígida, si no se hace con nuestra tubería flexible.
- La conexión de elementos que no sean de nuestro catálogo.
- Material de instalación neumático, eléctrico o elementos y medios auxiliares que pudieran requerirse para la correcta instalación de los equipos y que no hayan sido expresamente incluidos en presupuesto.

PUSKA ofrece recambios y servicios de mantenimiento y reparación de compresores y secadores de las principales marcas del mercado a través de su red propia PUSKA-SOGIMAIR, junto con la red de SAT Oficiales presentes en toda España y Portugal.

►►► S.A.T. Oficiales y Puntos de Venta de Recambios Originales PUSKA

A CORUÑA
ELECTROMECAÁNICA MAYAN, S.L.
Rúa Zeppelin, 21-23, Nave, 1
Tel: 981 649 865
info@electromecanicamayana.com
15650 GAMBRE (A CORUÑA)

ALBACETE
ELECTROMONTAJES JOCA S.L.
Pol. Campollano C/H.Nº3
Tel: 967 211 261
Móvil: 617 363 456
joca674@hotmail.com
02007 ALBACETE

ALICANTE
JOAQUIN PASTOR LÓPEZ
Lamberto Amat, 15 - Apdo. 643
Tel: 965 384 193
Móvil: 659 077 462
compresorespastor@gmail.com
03600 ELDA (ALICANTE)

ALMERÍA
B & G ALMERIA, S.L.
Ctra. De Nijar Los Molinos nº 60
Tel: 950 22 87 11
bg@bgalmeria.es
04006 Almería

ASTURIAS
COMPRESORES BASASTUR, S.L.
Polg. Ind. La Estación, Nave 17
Tel: 985 267 339 Móvil: 689 480 337
basastur@compresoresbasastur.com
33429 VIELLA - SIERO (ASTURIAS)

BADAJOS Y CÁCERES
BOBIMEX, S.L.
Avda. Santa Teresa Jornet, s/n
Tel: 924 314 076
taller@bobimex.com - fperdigon@bobimex.com
www.bobimex.com
06800 MÉRIDA (BADAJOZ)

BARCELONA
PNEUMÁTICA LEO
Plaça Vapor, 17-A
Pol. Ind. Les Guixeres
Tel: 932 255 045
info@pneumaticaleo.com
oficina.technica@pneumaticaleo.com
08918 BADALONA (BARCELONA)

BARCELONA
REVOLLO AIR SCP
AV. VILANOVA, 37 - 39.
Tel: 930 277 101
Móvil: 655 051 975
info@revolloair.com
08700 IGUALADA. BARCELONA

BIZKAIA - ARABA
PUSKA - SOGIMAIR
Polg. Ind. Astolabeitia
Parcela, 4A - Módulo, 6A
Tel: 942 217 180
48220 ABADIANO (BIZKAIA)
puska.sat@puska.es

BURGOS - SORIA
ELECTRO CAOR, S.A.
Polg. Ind. Villayuda
C/ Alcalde Martín Cobos, s/n
Tel: 947 484 222
correo@electrocaor.es
09007 BURGOS

CIUDAD REAL
GRUPO IBERMAQ
Parque Industrial Avanzado
Av. Isaac Peral, 142
Tel: 926 225 650
pedidos@ibermaq.es
13005 CIUDAD REAL

CUENCA
HITECO SUMINISTROS, S.L.
Pol. Ind. El Cantoral
Parcelas 1-2
Tef. 969 221 628
Móvil: 669 098 941
hiteco@hitecosuministros.com
16004 CUENCA

CÓRDOBA
TALLERES J.C GRACIA SANTOS S.L.
Avd Torrecilla nº20 8 bis y 9
Tel: 957 299 028
talleres_j_c@hotmail.com
14013 CORDOBA

GIPUZKOA
TALLERES LEZOLAN, S.L.
Abendaño, 14-16 Polígono 108
Tel: 943 493 111
lezolan@lezolan.com
20100 LEZO (GIPUZKOA)

GIRONA
PUNTEC REPARACIONES, S.L.
Calle Josep pla, 15, Maçanet de la Selva,
Tel: 646320882
puntecs@gmail.com
17412 GIRONA

GRANADA
SAT PUSKA GRANADA, S. L.
C/ Alquífe, Parcela, R-144
Pol. Ind. Juncaril
Tel: 958 465 378
puskagranada@gmail.com
18220 ALBOLOTE (GRANADA)

JAÉN
TALLERES HIGUERAS, S.C.A.
Ctr. de la Guardia, 4º Acc. Izda.
C/ Cincel, 3
Tel: 953 239 422
Móvil: 658 342 127
tallereshigueras@hotmail.com
23001 JAÉN

LA RIOJA
SELEN NORTE (Soluciones eléctricas y energéticas norte, S.L.)
Pol. Ind. La Portalada 1 C/Planillo 11
Tel: 941 129 346
info@selenorte.com

ISLAS CANARIAS
OLIVERA SERVICIO TÉCNICO.
C/N.Diesel nº5 - Nave 1 P.I. San Isidro
cristina.trujillo@oliveracanarias.com
38109 TENERIFE

C/ Mendoza, 1. Pol. Ind. El Sebadal
Tel: 928 394 980 - Móvil: 626 683 270
serviciotecnico@oliveracanarias.com
35008 LAS PALMAS DE GRAN CANARIA

LLEIDA
COMERCIAL ILERDA AUTOMOCIÓ S L
C/ L'Enginyer Pau Agustí.P.I. El Segre 303
Tel: 973 21 36 68
comercial.ilerda@gmail.com
http://www.ilerdaautomocion.com/
25191 LLEIDA

LEÓN
ALQUI-LEÓN, S. L.
Ctra. Caboalles, km. 4,300
Tel: 987 276 295
administracion@alquileon.com
www.alquileon.com
24191 VILLABALTER (LEÓN)

LUGO
TALLERES PÉREZ VEIGA S.L.
Polg. El Ceao, c/ Factoría, 125
Tel: 982 209 080
tperezveiga@mundo-r.com
27003 LUGO

MADRID - SUR
AIR J.M.B.
C/ Miguel Servet, 2
Tel: 916 154 814
Móvil: 647 450 774
compresores@airjmb.com
28946 FUENLABRADA

MADRID - ESTE
COMPRESORES GONZÁLEZ, S.L.
C/ Aragón, 39 - Nave 1
Tel.: 916 681 820 Móvil: 629 278 740
informacion@compresoresgonzalez.es
28840 MEJORADA DEL CAMPO

MÁLAGA
TALLERES COLOMBES, S.A.
Avda. de José Ortega y Gasset, 292, Bajo.
29006 Málaga
Tel: 952 330 515
talleres@colombes.es

MALLORCA
MARTÍ AMENGUAL FRAU
Carrer Albert Castell, nº 8 esq.
Portol-Marratxi
Tel: 971 428 303
info@martiamengual.com
07141 MALLORCA

MURCIA
ANTONIO GONZÁLEZ BERENGUER
MAHESSA
Avda. Libertad, 215
Tel: 968 279 027
info@gonzalezberenguer.com
30007 CASILLAS (MURCIA)

NAVARRA
SATELEC, S. L. (ALDAKIN)
Polígono Isasia, Nave, 1G
Tel: 948 562 260
jmanero@aldakin.com
aldakin@aldakinalsasua.com
31800 ALSASUA (NAVARRA)

OURENSE
MAQUINARIA JOSÉ RODRIGUEZ
TESOURO
Ctra.OU536 - Km.6 - Cachamuña
Tel: 988 259 393
venta@maquinariajrt.com
www.joserodrigueztesouro.com
32710 Pereiro de Aguiar (OURENSE)

PONTEVEDRA
MARPE ELECTROMECAÁNICA, S.L.
MOISÉS MARTÍNEZ PÉREZ
C/ Camilo Veiga Prego, 10 Bajo
Tel: 886 115 980 - Móvil: 627 555 651
moisesmartinezperez@hotmail.com
36208 VIGO (PONTEVEDRA)

SALAMANCA - AV - SG - VA - ZA - PA
MAQUINARIA Y MANT. GOYO E HIJOS, S.L.
Paseo Estación 139-141
Tel: 923 240 363
Móvil: 629 212 601 - 622 125 255
goyoe hijos@goyoe hijos.es
37004 SALAMANCA

SEVILLA - CÁDIZ - HUELVA
PUSKASUR, S.L.
Polg. Industrial El Manchón
C/ San Roque, 46
Tel.: 954 153 573
info@puskasur.com
41940 - TOMARES (SEVILLA)

VALENCIA
COHEMI
C/ Almussafes, 2 B
Tel: 675 927 082
46469 Beniparrell
(VALENCIA)
jorlleca@hotmail.com

ZARAGOZA
CUARTE MAQUINARIA S.L.
C. Pineta, Polígono Valdeconsejo, Parcela
18B. Nave 8.
Tel: 876 26 13 90
enrique@cuartemaquinaria.es
50410 ZARAGOZA
https://www.cuartemaquinaria.net/

PORTUGAL
MOV SOLUÇÕES
Rua A Lote 113 - Zona Industrial Alcobaga
Tel: +351 262 918 301
Móvil: +35 916 231 591
puska.portugal@gmail.com
2460-392 COZ ALCOBAÇA

►►► **Sede central**
PUSKA

Polg. Ind. Astolabeitia
Parcela, 4A - Módulo, 6A
Tel: 942 217 180 - Fax: 976 817 770
48220 ABADIANO (BIZKAIA)
puska.comer@puska.es



CONSULTE EL S.A.T. OFICIAL MÁS PRÓXIMO EN www.puska.com

PETICIONES DE SERVICIO:

puska.sat@puska.es

PUSKA

AIRE COMPRIMIDO



🏠 Pol. Ind. Astolabeitia,
Parcela 4A, Mod 6A:
48220 – Abadiano (Vizcaya)

☎ Tel.: +34 946 217 180

✉ Consultas comerciales: puska.comer@puska.es
Consultas de servicio/repuestos: puska.sat@puska.es

🌐 www.puska.es

SU DISTRIBUIDOR AUTORIZADO:



Debido a las constantes mejoras en los productos, PUSKA se reserva el derecho de modificar especificaciones o características de los mismos sin previo aviso.
© PUSKA - AIRE COMPRIMIDO INDUSTRIAL IBERIA, S.L.
Todos los derechos reservados.
PUSKA y los nombres comerciales de sus gamas son marcas registradas del Grupo Atlas Copco.
Edición: Enero 2024